

Invacare® Action 1 R

pt	Cadeira de rodas de baixa atividade Manual de utilização	4
es	Silla de ruedas de baja actividad Manual del usuario	54
it	Carrozzina attiva bassa Manuale d'uso.....	102



This manual **MUST** be given to the user of the product.
BEFORE using this product, read this manual and save for future reference.



Yes, you can.®

©2017 Invacare Corporation

Todos os direitos reservados. A republicação, duplicação ou modificação total ou parcial está interdita sem a autorização prévia por escrito da Invacare Corporation. As marcas comerciais são identificadas pelos símbolos ™ e ®. Todas as marcas comerciais são propriedade da ou estão licenciadas à Invacare Corporation ou às suas subsidiárias, exceto quando apresentada informação em contrário.

—

Todos los derechos reservados. Queda prohibido volver a publicar, copiar o modificar, en parte o por completo, sin previo consentimiento por escrito de Invacare Corporation. Las marcas comerciales se identifican con los símbolos ™ y ®. Todas las marcas comerciales son propiedad o están bajo licencia de Invacare Corporation o de sus filiales, a menos que se indique lo contrario.

—

Tutti i diritti riservati. È proibita la riproduzione, la duplicazione o la modifica parziale o completa, salvo previa autorizzazione scritta da parte di Invacare Corporation. I marchi sono contrassegnati da ™ e ®. Tutti i marchi sono di proprietà o licenza di Invacare Corporation o di sue affiliate, salvo indicazione contraria.

Índice

Este manual TEM de ser fornecido ao utilizador do produto. ANTES de utilizar este produto, leia este manual e guarde-o para futuras consultas.

1 Geral	5
1.1 Informações sobre o Manual de Utilização	5
1.2 Símbolos utilizados neste manual de utilização.	5
1.3 Garantia	6
1.4 Limitação de responsabilidade	6
1.5 Normas e regulamentos	6
1.6 Utilização prevista	7
1.7 Vida útil	7
2 Segurança	8
2.1 Informações de segurança	8
2.2 Dispositivos de segurança	10
2.3 Rótulos e símbolos no produto	10
3 Montagem e funcionamento	12
3.1 Descrição geral	12
3.2 Travões de estacionamento	13
3.3 Encosto	14
3.4 Apoios de braços	14
3.4.1 Apoio de braço dobrável e removível	14
3.5 Apoios de pernas	15
3.5.1 Apoios de pernas rotativos	15
3.5.2 Apoios de pernas rotativos e eleváveis	16
3.6 Dispositivo antiqueda	17
3.7 Pneus	19
3.8 Almofada do assento	19
4 Acessórios	20
4.1 Versão Transit	20
4.2 Cinto de postura	21
4.3 Tabuleiro	22

4.4 Coluna do encosto	23
4.5 Suporte para soro	24
4.6 Reflectores	25
4.7 Suporte para bengala	25
4.8 Rodas do kit de transferência	25
5 Configuração	27
5.1 Informações de segurança	27
6 Utilizar a cadeira	28
6.1 Informações de segurança	28
6.2 Travar durante a utilização	29
6.3 Sentar-se na/sair da cadeira de rodas	30
6.4 Condução e manobra da cadeira de rodas	31
6.5 Transposição de degraus e passeios	32
6.6 Passar sobre escadas	35
6.7 Transposição de rampas e percursos inclinados	36
6.8 Estabilidade e equilíbrio enquanto está sentado	37
7 Transporte	39
7.1 Instruções de segurança	39
7.2 Encarte e abertura da cadeira de rodas	39
7.3 Levantar a cadeira de rodas	40
7.4 Remover e encaixar as rodas traseiras	41
8 Manutenção	42
8.1 Informações de segurança	42
8.2 Plano de manutenção	42
8.3 Limpeza	45
8.4 Desinfecção	46
9 Resolução de problemas	47
9.1 Informações de segurança	47
9.2 Identificar e reparar falhas	48
10 Após a utilização	49
10.1 Armazenamento	49
10.2 Reutilização	49
10.3 Eliminar como residuo	49

11 Características técnicas	50
11.1 Dimensões e peso.....	50
11.2 Materiais.....	51
11.3 Condições ambientais.....	52

1 Geral

1.1 Informações sobre o Manual de Utilização

Obrigado por ter escolhido uma cadeira de rodas Invacare.

Este Manual de Utilização contém informações importantes acerca da utilização da cadeira de rodas. De forma a garantir a segurança durante a utilização da cadeira de rodas, leia atentamente o Manual de Utilização e siga as informações de segurança.

As informações neste manual podem ser alteradas sem aviso prévio.

Se tiver limitações ao nível da visão, pode consultar o manual de utilização na forma de um ficheiro PDF na Internet em www.invacare.pt e ampliá-lo no ecrã à medida das suas necessidades. Se não conseguir ampliar os textos e os gráficos de forma suficiente, contacte o distribuidor da Invacare no seu país;

→ os respetivos endereços encontram-se no verso deste documento. Se necessário, podemos facultar um ficheiro PDF de alta resolução do manual de utilização. Além disso, pode escutar uma leitura do ficheiro PDF através de programas adequados utilizando as funções de idioma especiais do seu computador (por exemplo, no Adobe® Reader® X: Shift+Ctrl+Y).



O equipamento da sua cadeira de rodas pode apresentar diferenças das descrições e diagramas aqui apresentadas devido à vasta gama de modelos disponíveis.

Para obter as mais recentes informações de produto (por exemplo: avisos de segurança de produtos, retiradas de produtos do mercado, entre outros), consulte o nosso site em www.invacare.eu.com, o seu fornecedor especializado local ou contacte a Invacare no seu país (para obter endereços, consulte a contracapa deste manual).

1.2 Símbolos utilizados neste manual de utilização

Neste manual de instruções, os avisos são assinalados por símbolos. As informações são introduzidas por palavras-chave, que demonstram a dimensão do perigo.



ADVERTÊNCIA

Indica uma situação possível de perigo, que poderá levar a ferimentos graves ou à morte, caso não seja evitada.



ATENÇÃO

Indica uma situação possível de perigo, que poderá levar a ferimentos ligeiros ou mínimos, caso não seja evitada.



IMPORTANTE

Indica uma situação possível de perigo, que poderá levar a danos materiais, caso não seja evitada.



Destaca sugestões e recomendações, bem como informações para uma utilização eficiente e sem problemas.



Este produto está em conformidade com a directiva 93/42/CEE do conselho relativa aos dispositivos médicos. A data de lançamento deste produto é indicada na declaração CE de conformidade.



Fabricante

1.3 Garantia

A Invacare garante que as suas cadeiras de rodas estão isentas de defeitos e são completamente funcionais. A garantia cobre todas as falhas e defeitos que se possa verificar serem devidos a uma construção deficiente, materiais de fraca qualidade ou uma má execução. As reclamações ao abrigo da garantia junto do fabricante só podem ser realizadas pelo distribuidor e não pelo utilizador do produto.

A garantia não abrange o desgaste normal, as consequências de um manuseamento incorreto ou a danificação do produto, uma manutenção insuficiente e uma montagem errada, nem a atribuição do serviço pelo cliente a uma terceira pessoa ou outras falhas que se possam atribuir a circunstâncias fora do nosso controlo. As peças desgastadas não estão protegidas pela garantia. A garantia será anulada se forem feitas modificações ao produto que não tenham sido autorizadas nem realizadas pelo fornecedor especialista ou no caso de serem utilizados acessórios ou peças sobressalentes desadequadas. A garantia não abrange os custos resultantes da retificação de defeitos, incluindo despesas de deslocação e carga, custos de mão-de-obra, honorários, etc.

A garantia vigora durante 24 meses.

Além disso, os termos e as condições fazem parte dos termos e condições gerais específicos de cada país em que o produto é vendido.

1.4 Limitação de responsabilidade

A Invacare não aceita a responsabilidade por danos decorrentes de:

- Incumprimento das instruções presentes no Manual de Utilização
- Utilização incorreta
- Desgaste natural devido ao uso
- Montagem ou preparação incorreta pelo comprador ou por terceiros
- Modificações técnicas
- A utilização de acessórios de terceiros não aprovados, em vez de acessórios testados e aprovados pela Invacare
- Modificações não autorizadas e/ou utilização de peças sobressalentes desadequadas

Deve ser obtida uma autorização escrita da Invacare antes de instalar adaptações suplementares numa cadeira de rodas Invacare. Caso contrário, não poderá acionar a garantia.

1.5 Normas e regulamentos

A qualidade é fundamental para o funcionamento da empresa, estando em conformidade com as normas ISO 9001 e ISO 13485.

A cadeira de rodas foi testada em conformidade com a norma EN 12183. A avaliação incluiu um teste de inflamabilidade (normas EN 1021-2 ou ISO 8191-2).

A Invacare tem empreendido um esforço contínuo para reduzir ao mínimo o impacto local e global da empresa no ambiente. Apenas utilizamos materiais e componentes que cumprem a diretiva REACH.

1.6 Utilização prevista

A cadeira de rodas de baixa atividade é impulsionada manualmente e só deve ser utilizada para transporte independente ou assistido de uma pessoa deficiente com dificuldades de mobilidade. Esta cadeira de rodas manual destina-se a fornecer mobilidade a pessoas com idade igual ou superior a 15 anos (adolescentes e adultos), tendo uma capacidade máxima de peso de 125 kg. O dispositivo está indicado para fornecer mobilidade a pessoas limitadas à posição sentada. Quando for utilizada sem um assistente, deve ser apenas utilizada por pessoas que tenham as capacidades mentais e físicas necessárias para uma utilização segura da cadeira de rodas (por exemplo, para se impulsionarem, orientarem ou travarem). A cadeira de rodas só deve ser utilizada em piso térreo e em terreno acessível, bem como em interiores.



Esta cadeira de rodas de baixa atividade deve ser prescrita e ajustada à sua condição de saúde específica.



ADVERTÊNCIA!

Qualquer outra utilização ou um uso indevido pode levar a situações perigosas.

Não existem nenhuma contraindicações conhecidas quando a cadeira de rodas é utilizada da forma prevista.



ATENÇÃO!

- Em algumas configurações, se as dimensões globais da cadeira de rodas quando está pronta a utilizar excederem os limites autorizados, o acesso às vias de evacuação de emergência não será possível.
- Em algumas configurações, a cadeira de rodas excede a dimensão recomendada para viajar de comboio na UE.



Sistemas antirroubo e de deteção de metal: em casos raros os materiais utilizados na cadeira de rodas podem ativar sistemas antirroubo e de deteção de metal.

1.7 Vida útil

A vida útil prevista deste produto é de cinco anos, assumindo que o mesmo é utilizado diariamente e em conformidade com as instruções de segurança, instruções de manutenção e utilização prevista indicados neste manual.

2 Segurança

2.1 Informações de segurança

Esta secção contém informações de segurança importantes para a proteção do utilizador e do assistente da cadeira de rodas, assim como para a utilização correta e sem problemas da cadeira de rodas.



ADVERTÊNCIA!

Risco de acidentes e lesão grave

Podem ocorrer acidentes resultantes em lesão grave se a cadeira de rodas for ajustada incorretamente.

- Os ajustes feitos à cadeira de rodas têm de ser sempre realizados por um fornecedor autorizado.



ADVERTÊNCIA!

Risco resultante de um estilo de condução desadequado para as condições

Existe o risco de derrapagem em piso molhado, gravilha ou terreno irregular.

- Adapte sempre a velocidade e o estilo de condução às condições (tempo, superfície, capacidade individual, etc.).



ADVERTÊNCIA!

Risco de lesão

Em caso de colisão, pode sofrer lesões em partes do seu corpo que não estejam abrangidas pela cadeira de rodas (por exemplo, pés ou mãos).

- Evite uma colisão sem travagem.
- Conduza de modo a nunca chocar de frente com um objeto.
- Conduza cuidadosamente por passagens estreitas.



ADVERTÊNCIA!

Risco devido a descontrolo da cadeira de rodas

A alta velocidade, pode perder o controlo da cadeira de rodas e capotar.

- Nunca exceda a velocidade de 7 km/h.
- Evite colisões em geral.

**ADVERTÊNCIA!****Risco de inclinação**

A posição do eixo da roda traseira e o ângulo do encosto da cadeira de rodas são dois dos principais ajustes que podem afetar a estabilidade enquanto está sentado na cadeira de rodas.

- Estas alterações, quaisquer ajustes de posição das rodas dianteiras e/ou da forqueta do ângulo na configuração da cadeira de rodas só devem ser efetuados sob as instruções de uma pessoa competente que tenha avaliado totalmente os riscos de quaisquer alterações à configuração da cadeira de rodas. Como tal, consulte o seu distribuidor.

**ATENÇÃO!****Risco de queimadura**

Os componentes da cadeira de rodas podem aquecer quando expostos a fontes externas de calor.

- Não exponha a cadeira de rodas a luz solar forte antes da utilização.
- Antes da utilização, verifique a temperatura de todos os componentes que entrem em contacto com a sua pele.

**ADVERTÊNCIA!****Dispositivos de refreio da cadeira de rodas**

- Quando estão sentados na cadeira de rodas, os utilizadores da mesma NÃO devem ser transportados em veículos de qualquer tipo. Até ao momento da produção deste documento, o Departamento de Transportes não aprovou quaisquer sistemas de refreio para transportar os utilizadores sentados em cadeiras de rodas dentro de veículos de locomoção de qualquer tipo.
- A Invacare defende que os utilizadores de cadeiras de rodas devem ser transferidos para assentos adequados em veículos de transporte, utilizando os dispositivos de refreio fornecidos pela indústria automóvel. A Invacare não tem autoridade para recomendar sistemas de transporte de cadeiras de rodas.

**ATENÇÃO!****Risco de entalar os dedos**

- Existe sempre um risco de entalar os dedos, braços, etc., nas partes móveis da cadeira de rodas.
- Quando ativar os mecanismos de dobragem ou de inserção nas partes móveis (por exemplo., o eixo removível da roda traseira, o encosto dobrável ou dispositivo antiqueda), certifique-se de que não prende alguma parte do corpo ou objeto.



ATENÇÃO!

Risco de basculação

A colocação de cargas adicionais (mochila ou objetos semelhantes) nas barras traseiras da cadeira poderá afetar a estabilidade traseira da sua cadeira, especialmente quando utilizada em conjunto com encostos com dispositivo de reclinção.

– A Invacare recomenda vivamente a utilização de dispositivos antiqueda (disponíveis como opção) quando as barras traseiras suportarem carga adicional (mochila ou objetos semelhantes).

2.2 Dispositivos de segurança



ADVERTÊNCIA!

Risco de acidentes

Dispositivos de segurança que sejam incorretamente instalados ou que deixem de funcionar (travões, dispositivo antiqueda) podem causar acidentes.

– Verifique sempre se os dispositivos de segurança funcionam antes de utilizar a cadeira de rodas e providencie a sua inspeção regular por um fornecedor autorizado.

As funções dos dispositivos de segurança são descritas no capítulo 3 Montagem e funcionamento, página 12.



2.3 Rótulos e símbolos no produto

Placa de características

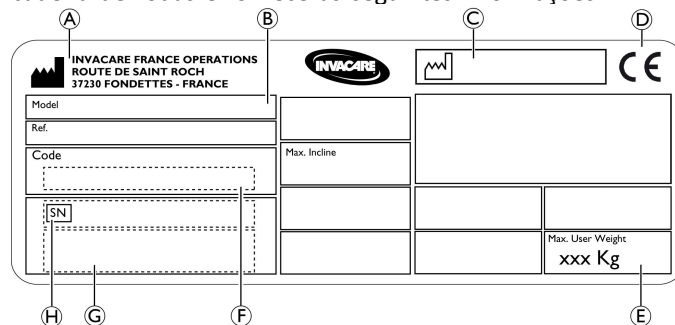
A placa de características encontra-se fixada no chassi da cadeira de rodas e fornece as seguintes informações:



(A)	Endereço do fabricante
(B)	Descrição do produto
(C)	Data de fabrico
(D)	Marca CE
(E)	Peso máximo do utilizador
(F)	Número de peça
(G)	Código de barras do número de série
(H)	Número de série

	Ler o manual de utilização
	Indica uma situação perigosa que, se não for evitada, poderá resultar em morte ou em lesões graves.

Símbolos de gancho fechado

	SÍMBOLO DE ADVERTÊNCIA Esta cadeira de rodas não está configurada para o transporte de passageiros em veículos motorizados. Este símbolo está fixado ao chassis próximo da placa de características.
---	--

3 Montagem e funcionamento

3.1 Descrição geral

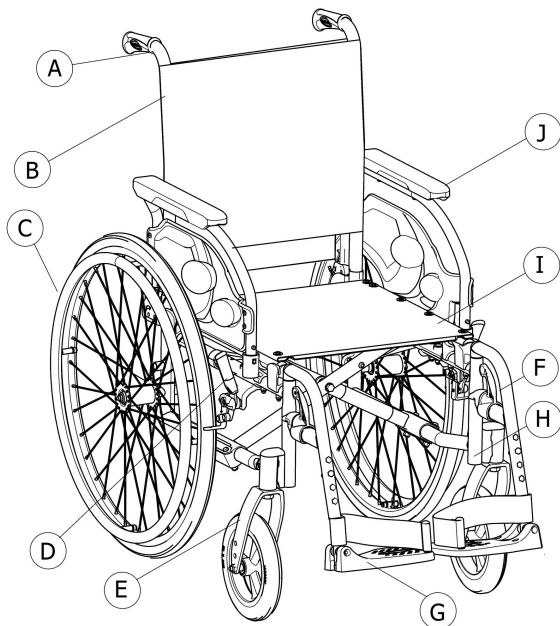

(A)	Punho
(B)	Encosto
(C)	Roda traseira com aro de mão
(D)	Travão de estacionamento
(E)	Forqueta da roda dianteira com a roda dianteira
(F)	Apoios de pernas rotativos
(G)	Apoio de pés
(H)	Chassis
(I)	Assento
(J)	Apoio de braço

Descrição resumida

Esta cadeira de rodas de baixa atividade está equipada com um mecanismo de dobragem barra transversal e apoios de pernas rotativos.



O equipamento da cadeira de rodas pode ser diferente do ilustrado no diagrama, pois cada cadeira de rodas é fabricada individualmente de acordo com as especificações da encomenda.

3.2 Travões de estacionamento

Os travões de estacionamento são utilizados para imobilizar a cadeira de rodas quando está estacionária de modo a impedir a sua deslocação descontrolada.



ADVERTÊNCIA!

Risco de capotagem se travar bruscamente

Se aplicar os travões de estacionamento enquanto se está desloca, a direção dos movimentos pode ficar incontrolável e a cadeira de rodas pode parar subitamente, o que pode resultar numa colisão ou na sua queda.

- Nunca aplique os travões de estacionamento enquanto se está a desloca.



ADVERTÊNCIA!

Risco devido a descontrolo da cadeira de rodas

- Os travões de estacionamento devem ser acionados simultaneamente.
- Não aplique os travões de estacionamento para abrandar a cadeira de rodas.
- Não se apoie nos travões de estacionamento para suporte ou transferência.



ADVERTÊNCIA!

Risco de capotagem

Os travões de estacionamento só funcionarão corretamente se existir ar suficiente nos pneus.

- Certifique-se de que os pneus têm a pressão correta. Consulte a secção 3.7 Pneus, página 19.



ATENÇÃO!

Risco de trilhadeira ou esmagamento

Pode existir um espaço muito pequeno entre a roda traseira e o travão de estacionamento, implicando o risco de entalamento dos seus dedos.

- Mantenha os dedos afastados das peças em movimento quando utilizar o travão e mantenha sempre a mão na alavanca de travagem.



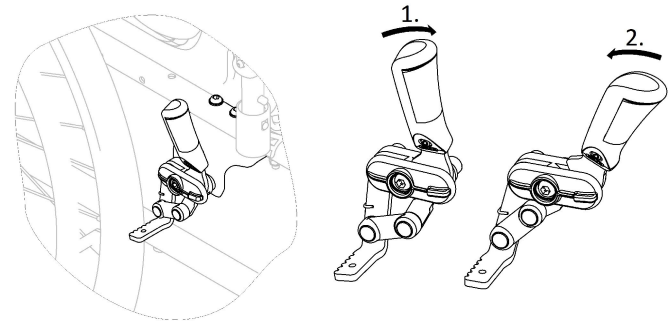

A distância entre o calço do travão e o pneu pode ser ajustada. O ajuste deve ser efetuado por um fornecedor autorizado.

Travão padrão



1. Para aplicar o travão, pressione a alavanca de travagem para a frente o máximo possível.
2. Para soltar o travão, puxe a alavanca de travagem para trás.

 A alavanca do punho pode ser dobrada para trás para facilitar as transferências. Para tal, puxe a alavanca para cima e dobre-a para trás.

 Um travão assistente (travão tambor) está disponível como opção, permitindo que um assistente trave a cadeira de rodas durante a sua deslocação. Consulte a secção 6.2 Travar durante a utilização, página 29.

3.3 Encosto

O encosto fixo não requer ajuste.



ADVERTÊNCIA!

Risco de basculação

A colocação de cargas adicionais (mochila ou objetos semelhantes) nas barras traseiras da cadeira poderá afetar a estabilidade traseira da cadeira de rodas. Esta situação poderá levar a cadeira a inclinar-se para trás, causando lesões.

- Por este motivo, a Invacare recomenda vivamente a utilização de dispositivos antiqueda (disponíveis como opção) quando as barras traseiras suportarem cargas adicionais (mochila ou objetos semelhantes).

3.4 Apoios de braços



ADVERTÊNCIA!

O apoio de braço não engata na cadeira de rodas.

- Como tal, não pegue no mesmo para levantar a cadeira de rodas.



ATENÇÃO!

Risco de trilhadeira

– Mantenha os dedos longe das peças em movimento durante a remoção, o encaixe ou o ajuste do apoio de braço.

3.4.1 Apoio de braço dobrável e removível

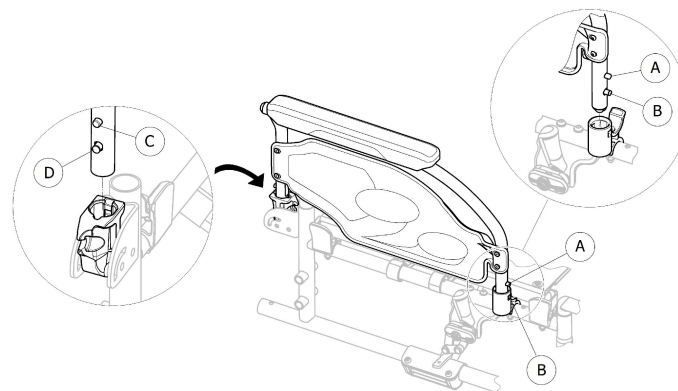

Dobragem

1. Aplique o travão de estacionamento em ambos os lados.
2. Pegue no apoio de braço pela almofada do braço ou pela curva da frente e dobre-o.

Remoção dianteira

1. Prima e mantenha premido o pino de pressão de desengate do apoio de braço (A) na parte dianteira.
2. Remova o apoio de braço do respetivo suporte puxando diretamente para cima e dobre-o para trás.

Encaixe dianteiro

1. Empurre o apoio de braço para baixo até o botão de desengate dianteiro **(B)** encaixar no orifício do suporte do apoio de braço.
2. Certifique-se de que o botão sobressai completamente através do orifício do suporte.

Remoção traseira

1. Prima e mantenha premido o pino de pressão de desengate do apoio de braço **(A)** na parte traseira.
2. Remova o apoio de braço do respetivo suporte puxando o apoio de braço diretamente para cima.

Encaixe traseiro

1. Coloque o apoio de braço sobre o suporte do apoio de braço traseiro.
2. Empurre o apoio de braço para baixo até o botão de desengate traseiro **(B)** encaixar no orifício do suporte do apoio de braço.

3.5 Apoios de pernas



ADVERTÊNCIA!

Risco de lesão

- Nunca levante a cadeira de rodas segurando nos suportes do apoio de pés ou nos apoios de pernas.



ATENÇÃO!

Risco de trilhadeira

- Mantenha os dedos longe das peças em movimento durante a dobragem, desmontagem ou ajuste.



IMPORTANT!

- Risco de danos no mecanismo de apoio de pernas
- Não coloque objetos pesados no apoio de pernas nem deixe as crianças sentarem-se no mesmo.

3.5.1 Apoios de pernas rotativos

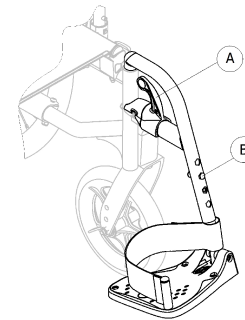

Rodar

1. Ative a alavanca de desengate **(A)** e rode os apoios de pernas para fora.

Rodar para a frente

1. Rode o apoio de pernas para a frente até engatar.

Desmontar

1. Ative a alavanca de desengate (A).
2. Puxe o apoio de pernas para cima.

Montar

1. Monte o apoio de pernas na parte da frente do chassis e rode-o para a frente até engatar.

3.5.2 Apoios de pernas rotativos e eleváveis

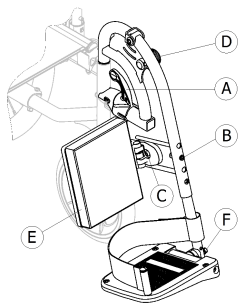

Rodar

1. Ative a alavanca de desengate (A) e rode os apoios de pernas para fora.

Rodar para a frente

1. Rode o apoio de pernas para a frente até engatar.

Desmontar

1. Ative a alavanca de desengate (A).
2. Puxe o apoio de pernas para cima.

Montar

1. Monte o apoio de pernas na parte da frente do chassis e rode-o para a frente até este engatar.

Ajuste do ângulo

Existem nove posições predefinidas disponíveis para ajuste do ângulo.

1. Solte o botão (D) e puxe-o para cima com uma mão enquanto segura no apoio de pernas com a outra mão.
2. Ajuste para uma das nove posições predefinidas, baixe o botão (D) para a posição pretendida e aperte o botão com firmeza.

Ajuste da almofada da barriga das pernas

A almofada da barriga das pernas (E) é afastada durante as transferências e tem três opções de ajuste da profundidade.

Ajuste da profundidade:

1. Depois de desapertar o parafuso de fixação (C), ajuste até à profundidade pretendida e aperte o parafuso de fixação com firmeza.

A Invacare recomenda que o ajuste da profundidade seja realizado por um fornecedor autorizado.

Ajuste da placa de pé

Estão disponíveis duas placas de pés diferentes.

- Placas de pé de altura ajustável
 1. Desaperte o parafuso de fixação ⑥ com uma chave inglesa de 10 mm.
 2. Ajuste para uma das quatro posições predefinidas e aperte o parafuso de fixação (5 Nm) ⑥ para a posição pretendida.
- Placas de pé com altura, profundidade e ângulo ajustáveis
 1. Desaperte o parafuso ⑤ com uma chave Allen de 5 mm.
 2. Ajuste para as posições de profundidade e ângulo e aperte o parafuso ⑤ (12 Nm) com firmeza para a posição pretendida.

A Invacare recomenda que o ajuste da placa de pé seja realizado por um fornecedor autorizado.

 Para assegurar uma boa posição dos pés, a presilha de calcanhar é fixada ao suporte do apoio das pernas e ajustável com fechos Velcro®.

3.6 Dispositivo antiqueda

Um dispositivo antiqueda impede que a cadeira de rodas se incline para trás.



ADVERTÊNCIA!

Risco de capotagem

Dispositivos antiqueda que sejam incorretamente instalados ou que deixem de funcionar podem resultar em capotagem.

- Verifique sempre se o dispositivo antiqueda funciona antes de utilizar a cadeira de rodas e providencie a sua regulação ou reajuste por um fornecedor autorizado quando necessário.
- Em algumas configurações, a estabilidade estática da cadeira de rodas pode ser inferior a 10°; a Invacare recomenda vivamente a utilização de dispositivos antiqueda (disponíveis como opção).



ADVERTÊNCIA!

Risco de capotagem

Se a superfície for irregular ou macia, o dispositivo antiqueda pode ficar preso em buracos ou afundar no solo, o que pode limitar ou eliminar a sua função de segurança.

- Utilize o dispositivo antiqueda apenas quando se deslocar numa superfície regular e firme.

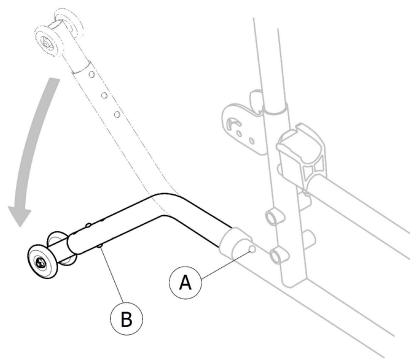

Ativar o dispositivo antiqueda

1. Solte o botão de mola **A** e rode o dispositivo antiqueda para baixo até engatar e o botão de mola **A** encaixar no orifício do chassis.
2. Certifique-se de que o botão de desengate frontal **A** sobressai completamente através do orifício do chassis.



ADVERTÊNCIA! **Risco de basculação**

Um dispositivo antiqueda ativado pode ficar preso ao tentar ultrapassar um degrau ou uma extremidade.

– Desative sempre o dispositivo antiqueda antes de se deslocar sobre um degrau ou passeio.

Desativar o dispositivo antiqueda

1. Solte o botão de mola **A** e rode o dispositivo antiqueda para cima até engatar e o botão de mola **A** encaixar no orifício do chassis.



ADVERTÊNCIA!

Risco de capotagem

– Avise sempre o utilizador se desativar os dispositivos antiqueda.

Regular a altura



ADVERTÊNCIA!

Risco de capotagem

– Os ajustes do dispositivo antiqueda têm de ser sempre realizados por um fornecedor autorizado.



Este ajuste é necessário com referência à posição e ao diâmetro da roda traseira, bem como às condições do utilizador e aos respetivos limites de segurança específicos.





Certifique-se de que o dispositivo antiqueda está corretamente instalado em cada lado (se aplicável). Ambos os botões de mola **A** e **B** têm de sobressair completamente através dos respetivos orifícios.

3.7 Pneus

A pressão ideal depende do tipo de pneu:

Pneu	Pressão máx.		
Pneu sólido, cinzento: 610 mm (24"); 305 mm (12")	-	-	-
Pneu pneumático, cinzento: 610 mm (24")	4 bar	400 kPa	58 psi
Pneu sólido, cinzento: 200 mm (8")	-	-	-

 A compatibilidade dos pneus listados acima depende da configuração e/ou do modelo da cadeira de rodas.

 O tamanho do pneu é indicado na parede lateral do pneu. A substituição com os pneus adequados deve ser efetuada por um fornecedor autorizado.



ATENÇÃO!

– A pressão dos pneus tem de ser igual em ambas as rodas para evitar um menor conforto na condução, para manter a eficiência dos travões e para facilitar o impulsionamento da cadeira de rodas.

3.8 Almofada do assento

É recomendada uma almofada adequada para proporcionar uma distribuição da pressão uniforme no assento.



ATENÇÃO!

Ao adicionar uma almofada ao assento irá subir a sua altura em relação ao solo, o que poderá afetar a estabilidade em todas as direções. Se uma almofada for substituída também pode afetar a estabilidade do utilizador. Se a espessura da almofada mudar, é necessária uma reconfiguração completa da cadeira de rodas por um fornecedor autorizado.

– Recomendamos a utilização de uma almofada Invacare ou Matrx com um revestimento de base antiderrapante para evitar o deslizamento.

4 Acessórios

4.1 Versão Transit

A versão Transit foi concebida para ser conduzida apenas por um assistente. Para facilitar as transferências laterais e poupar espaço, a cadeira de rodas está equipada com rodas traseiras de 305 mm (12").

 A distância entre o calço do travão e o pneu sólido pode ser ajustada. O ajuste deve ser efetuado por um fornecedor autorizado.

Os travões de estacionamento só estão acessíveis para o assistente; utilize os manípulos **A** para bloquear ou **B** para desbloquear a cadeira de rodas na posição de estacionamento.

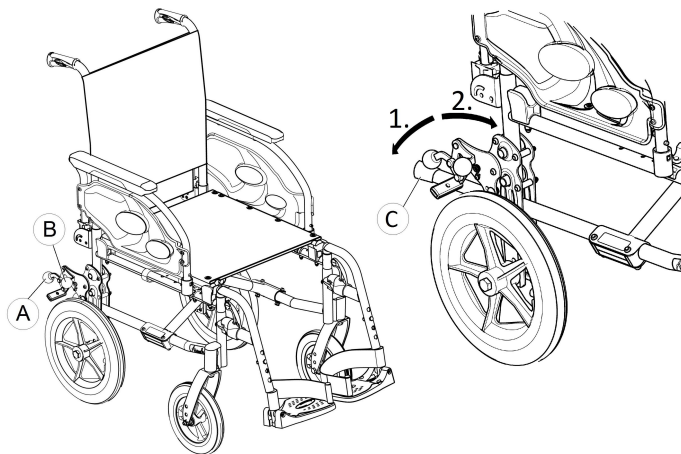

1. Para aplicar o travão, pressione a alavanca de travagem **A** para baixo o máximo possível.
2. Para soltar o travão, puxe ou empurre a alavanca de travagem **B** para cima.

Para obter informações detalhadas sobre o travão de estacionamento, consulte a secção 3.2 Travões de estacionamento, página 13.

 Com o dispositivo basculante **C**, um assistente pode inclinar a cadeira de rodas com mais facilidade, para, por exemplo, transpor degraus.



ADVERTÊNCIA!

Risco de capotagem

– Certifique-se de que o dispositivo basculante não se projeta para além do diâmetro externo da roda traseira.

1. Segure a cadeira de rodas pelos punhos.
2. Prima o dispositivo basculante no lado direito **C** com o pé e mantenha a cadeira de rodas na posição inclinada até transpor o obstáculo.

4.2 Cinto de postura

A cadeira de rodas pode ser equipada com um cinto de postura. O cinto de postura impede o utilizador de deslizar para baixo na cadeira de rodas ou de cair da mesma. O cinto de postura não é um dispositivo de posicionamento.



ADVERTÊNCIA!

Risco de lesão grave/estrangulamento

Um cinto frouxo pode permitir que um utilizador escorregue para baixo, criando um risco de estrangulamento.

- O cinto de postura deve ser montado por um técnico qualificado e ajustado pelo responsável pela prescrição.
- Certifique-se sempre de que o cinto de postura está bem ajustado ao longo da parte inferior da pélvis.
- Verifique se o cinto de postura está bem ajustado, sempre que for utilizado. Alterações no assento e/ou no ângulo do encosto, na almofada e até no vestuário do utilizador influenciam o ajuste do cinto.

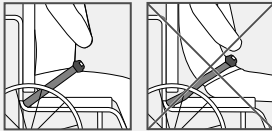

Fechar e abrir o cinto de postura

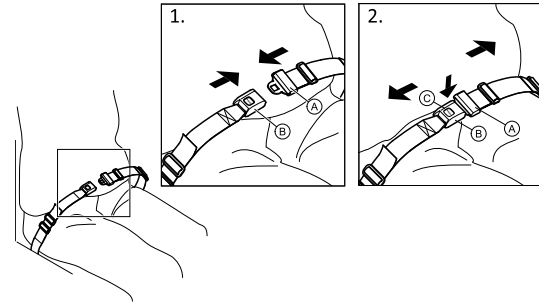

Certifique-se de que está totalmente encostado ao assento e que a pélvis está numa posição tão vertical e simétrica quanto possível.

1. Para fechar, empurre a lingueta **A** contra a fivela **B**.
2. Para abrir, empurre o botão Press **C** e puxe a lingueta **A** para fora da fivela **B**.

Ajustar o comprimento



O cinto de postura tem um bom comprimento quando existe espaço suficiente para uma mão direita entre o corpo e o cinto.

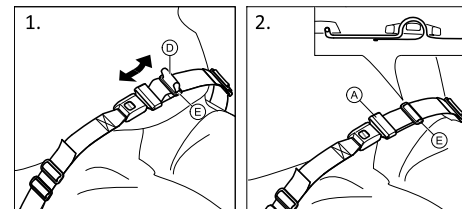

1. Encurte ou alargue a alça ①, conforme necessário.
2. Passe a alça ① pela lingueta ② e pela fivela de plástico ③ até estar direita.

Se o ajuste não for suficiente, pode ser necessário reajustar o cinto de postura nas fixações.

Ajustar o cinto de postura nas fixações



ATENÇÃO!

- Passe a alça do cinto através de ambas as fivelas de plástico para evitar que fique frouxo.
- Faça os ajustes de forma igual em ambos os lados, para que a fivela permaneça numa posição central.
- Certifique-se de que os cintos não ficam presos nos raios de uma roda traseira.

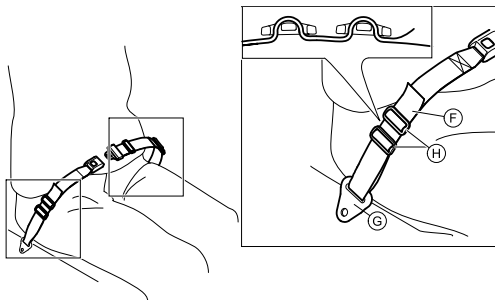

1. Passe a alça ④ através da fixação na cadeira ⑤ e, em seguida, por AMBAS as fivelas de plástico ⑥.

4.3 Tabuleiro



ADVERTÊNCIA!

Risco de basculação/lesões

- Carga máxima no tabuleiro: 8 kg



ATENÇÃO!

Risco de desconforto/lesões ligeiras

- Certifique-se de que os cotovelos do utilizador estão pousados no tabuleiro quando empurrar a cadeira de rodas. Se os cotovelos ficarem salientes em relação ao tabuleiro enquanto empurra a cadeira de rodas, existe risco de desconforto ou de lesões menores.

Ajuste da profundidade

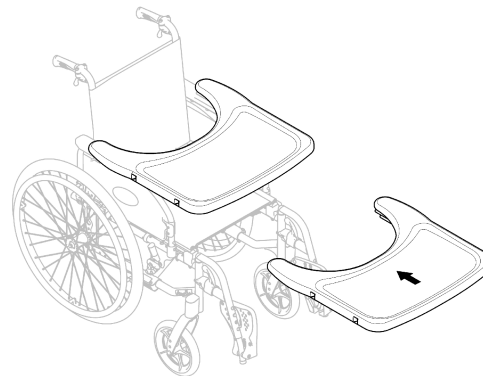

Faça deslizar o tabuleiro para a frente ou para trás para o ajustar para a profundidade necessária.

**ATENÇÃO!****Risco de desconforto**

- Quando ajustar a profundidade do tabuleiro, certifique-se de que não aperta o estômago do utilizador.

4.4 Coluna do encosto

A coluna do encosto liga dois punhos, fornece tensão aos estofos do encosto e tem de estar sempre em posição nas versões do dispositivo de reclinção.

**ATENÇÃO!**

- Não utilize a coluna do encosto para empurrar a cadeira de rodas. A coluna do encosto não é uma barra de empurrar!
- Não tente levantar a cadeira de rodas utilizando a coluna do encosto; esta pode soltar-se e partir-se.
- Mantenha os dedos longe das peças em movimento e das arestas afiadas para evitar lesões.

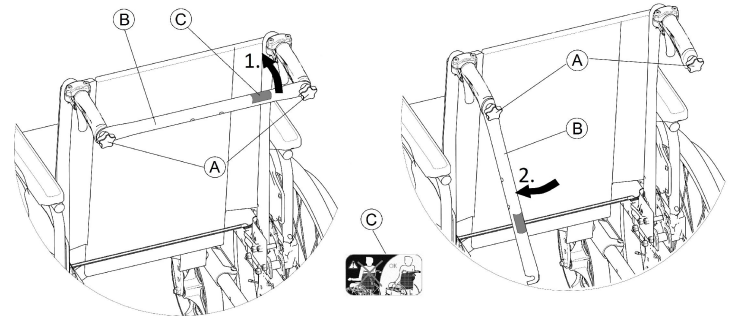
Dobrar a coluna do encosto

1. Desenrosque ligeiramente os dois parafusos de aperto (A), puxe a coluna do encosto para cima (B) e faça-a deslizar para baixo ao longo do encosto.
2. Dobre a coluna do encosto (B) até estar na posição vertical.

Desdobrar a coluna do encosto

1. Dobre a coluna do encosto (B) para cima.
2. Alinhe a coluna do encosto (B) com o punho e pressione-a para baixo no parafuso de aperto (A).
3. Enrosque bem o parafuso de aperto (A) e certifique-se de que os DOIS parafusos de aperto (A) estão bem apertados.

 É importante assegurar que a coluna do encosto está bem encaixada e engatada sempre que a cadeira estiver a ser utilizada. Não deve ficar solta (consulte a etiqueta (C) na coluna do encosto).



4.5 Suporte para soro



ADVERTÊNCIA!

Risco de basculação/lesões

– Carga máxima no suporte para soro: 5 kg (2 x 2,5 kg)



A vareta do suporte para soro tem de estar sempre posicionada verticalmente, ou seja, num ângulo de 90 graus em relação ao solo, independentemente da posição da cadeira de rodas.

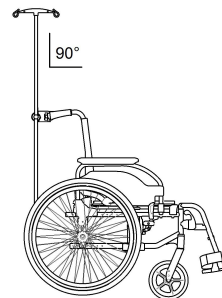

Ajuste da altura/ângulo

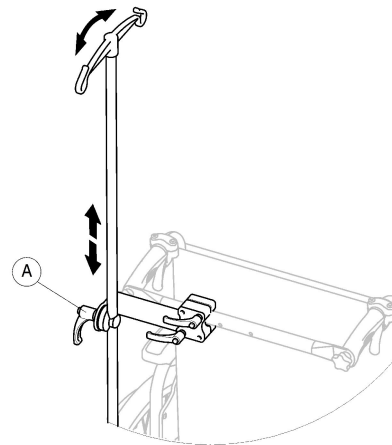

1. Desaperte a alavanca (A).
2. Ajuste o suporte para soro para a altura e/ou o ângulo pretendido.
3. Aperte bem a alavanca (A).

4.6 Reflectores

Poderá fixar reflectores nas rodas traseiras.

4.7 Suporte para bengala

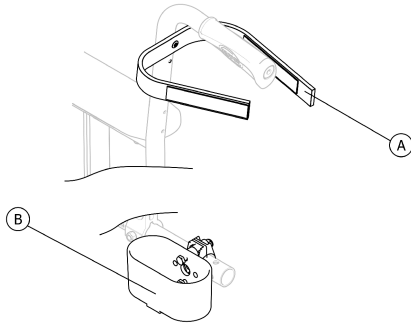

ADVERTÊNCIA!

Risco de capotagem

– Certifique-se de que o suporte para bengala não se projeta para além do diâmetro externo da roda traseira.

1. Coloque a bengala no suporte (B).
2. Fixe o cabo superior da bengala ao encosto (A).

4.8 Rodas do kit de transferência

Se a sua cadeira de rodas for demasiado larga para determinadas situações, por exemplo, comboios, aviões, passagens estreitas e portas estreitas, pode utilizar as rodas do kit de transferência.



ADVERTÊNCIA!

– Quando utiliza as rodas do kit de transferência, os travões de estacionamento deixam de ter efeito e não pode controlar a cadeira de rodas através dos aros motores.

As rodas do kit de transferência são fixadas diretamente ao chassis posterior como uma opção.



ADVERTÊNCIA!

Risco de basculação lateral

– Certifique-se de que os dispositivos antiqueda, caso presentes, juntamente com as rodas do kit de transferência, estão instalados em ambos os lados da cadeira de rodas.

Passar para as rodas do kit de transferência

1. Ative os dispositivos antiqueda, caso presentes, juntamente com as rodas do kit de transferência, em ambos os lados,
 - 3.6 Dispositivo antiqueda, página 17.
2. Com a ajuda de um assistente, remova a roda traseira,
 - 7.4 Remover e encaixar as rodas traseiras, página 41 e baixe a cadeira de rodas para a roda do kit de transferência.
3. Repita o processo no outro lado.

Passar das rodas do kit de transferência para as rodas traseiras

1. Com a ajuda de um assistente, volte a colocar a roda traseira no eixo removível,
→ 7.4 Remover e encaixar as rodas traseiras, página 41 e baixe a cadeira de rodas para a roda traseira.
2. Repita o processo no outro lado.

5 Configuração

5.1 Informações de segurança

**ATENÇÃO!****Risco de lesão**

- Antes de utilizar a cadeira de rodas, verifique a sua condição geral e as suas funções principais. Consulte a secção 8.2 Plano de manutenção, página 42.

O seu fornecedor autorizado irá facultar-lhe a cadeira de rodas pronta a utilizar. O fornecedor irá explicar as funções principais e irá assegurar que a cadeira de rodas preenche as suas necessidades e requisitos.

Os ajustes na posição do eixo e nos suportes da roda dianteira devem ser realizados por um fornecedor autorizado.

Se receber a cadeira de rodas dobrada, leia a secção 7.2 Encarte e abertura da cadeira de rodas, página 39.

6 Utilizar a cadeira

6.1 Informações de segurança



ADVERTÊNCIA!

Risco de acidentes

Uma pressão dos pneus irregular pode ter um impacto enorme no manuseamento.

- Verifique a pressão dos pneus antes de cada viagem.



ADVERTÊNCIA!

Risco de queda para fora da cadeira de rodas

Ao utilizar rodas dianteiras demasiado pequenas, a cadeira de rodas pode ficar presa em passeios ou em ranhuras do pavimento.

- Certifique-se de que as rodas dianteiras são adequadas para a superfície na qual está a conduzir.



ATENÇÃO!

Risco de esmagamento

Pode existir um espaço muito pequeno entre a roda traseira e o guarda-lama/almofada do braço, implicando o risco de entalamento dos seus dedos.

- Certifique-se de que impulsiona sempre a cadeira de rodas utilizando apenas os aros de mãos.



ATENÇÃO!

Risco de esmagamento

Pode existir um espaço muito pequeno entre a roda traseira e o travão de estacionamento, implicando o risco de entalamento dos seus dedos.

- Certifique-se de que impulsiona sempre a cadeira de rodas utilizando apenas os aros de mãos.

6.2 Travar durante a utilização

Ao deslocar-se, para travar deve transferir força para o aro de mão com as mãos.



ADVERTÊNCIA!

Risco de capotagem

Se aplicar os travões de estacionamento enquanto se está deslocar, a direção dos movimentos pode ficar incontrolável e a cadeira de rodas pode parar subitamente, o que pode resultar numa colisão ou na sua queda.

- Nunca aplique os travões de estacionamento enquanto se está a deslocar.



ADVERTÊNCIA!

Risco de queda para fora da cadeira de rodas

Se a cadeira de rodas for rapidamente desacelerada por um assistente ao puxar os punhos, o utilizador pode cair da cadeira de rodas.

- Coloque sempre o cinto de postura, caso presente.
- Certifique-se de que o assistente recebeu formação individual sobre a transferência de cadeiras de rodas ocupadas.
- Acione os dois travões simultaneamente e não transponha rampas superiores a 7° para assegurar o controlo perfeito da orientação da cadeira de rodas.
- Utilize sempre os travões de estacionamento para fixar a cadeira de rodas durante paragens curtas ou longas.



ATENÇÃO!

Risco de queimaduras nas mãos

Se travar durante muito tempo, será produzido muito calor por fricção nos aros motores (especialmente nos aros motores antiderrapantes).

- Use luvas adequadas.

1. Agarre os aros de mãos e pressione de modo uniforme com ambas as mãos até a cadeira de rodas parar.

Travar com um assistente

Com um travão assistente (travão tambor), um assistente pode travar a cadeira de rodas durante a sua deslocação. O travão assistente também pode ser utilizado como um travão de estacionamento.

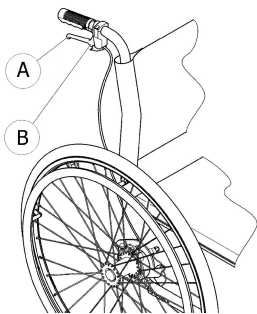

1. Para travar, puxe a alavanca de travagem (A) no punho.
2. Para estacionar, puxe a alavanca de travagem com firmeza até a alavanca de segurança (B) engatar.
3. Para soltar o travão, puxe a alavanca de travagem e solte a alavanca de segurança por baixo da alavanca de travagem.

6.3 Sentar-se na/sair da cadeira de rodas



ADVERTÊNCIA!

Risco de capotagem

Existe um risco elevado de capotagem durante a transferência.

- Para sentar-se e levantar-se sem assistência, é necessário estar fisicamente apto para o fazer.
- Durante a transferência, coloque-se o mais recuado possível no assento. Isto previne que os estofos se danifiquem, além da possibilidade de a cadeira de rodas tombar para a frente.
- Certifique-se de que ambos os rodízios estão voltados para a frente.



ADVERTÊNCIA!

Risco de capotagem

A cadeira de rodas pode tombar para a frente se o utilizador se puser de pé no apoio de pés.

- Nunca se ponha de pé no apoio de pés ao sentar-se e levantar-se.



ATENÇÃO!

Se soltar ou danificar os travões, a cadeira de rodas pode deslizar sem controlo.

- Não se apoie nos travões ao sentar-se e levantar-se.

! **IMPORTANTE!**

Os guarda-lamas e os apoios de braços podem ficar danificados.

- Nunca se sente nos guarda-lamas ou nos apoios de braços ao sentar-se e levantar-se.



1. Desloque a cadeira de rodas o mais perto possível do assento para o qual pretende transferir o corpo.
2. Aplique os travões de estacionamento.
3. Remova os apoios de braços ou rode-os para cima para desimpedir a saída.
4. Remova os apoios de pernas ou afaste-os para fora.
5. Coloque os pés no chão.
6. Segure a cadeira de rodas e, se necessário, apoie-se num objeto fixo na vizinhança.
7. Afaste-se lentamente da cadeira de rodas.

6.4 Condução e manobra da cadeira de rodas

O utilizador conduz e manobra a cadeira de rodas utilizando os aros motores.

Antes de conduzir sem a ajuda de um assistente tem de localizar o ponto de basculação da cadeira de rodas.

**ADVERTÊNCIA!****Risco de basculação**

A cadeira de rodas pode tombar para trás se não estiver equipada com um dispositivo antiqueda. Enquanto tenta localizar o ponto de basculação, deve existir um assistente atrás da cadeira de rodas para a segurar se esta tombar.

- Para impedir que tombe, instale um dispositivo antiqueda.

**ADVERTÊNCIA!****Risco de basculação**

A cadeira de rodas pode tombar para a frente.

- Ao preparar a cadeira de rodas, teste o seu comportamento basculante para a frente e ajuste o estilo de condução em conformidade.

**ATENÇÃO!**

Uma carga pesada pendurada no encosto pode afetar o centro de gravidade da cadeira de rodas.

- Adapte o estilo de condução em conformidade.

Localização do ponto de basculação

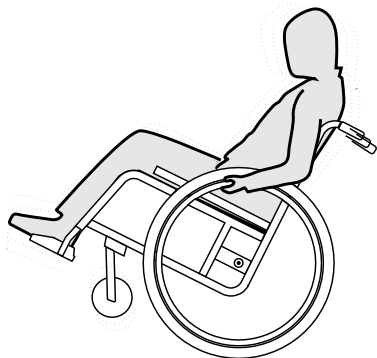

1. Solte o travão.
2. Desloque-se ligeiramente para trás, agarre ambos os aros motores com firmeza e impulsione para a frente com um ligeiro pontapé.
3. A deslocação de peso e a condução nas direções opostas com os aros motores irão permitir-lhe identificar o ponto de basculação.

6.5 Transposição de degraus e passeios



ADVERTÊNCIA!

Risco de capotagem

Ao transpor degraus pode perder o equilíbrio e tombar a cadeira de rodas.

- Aborde sempre os degraus e passeios devagar e com cuidado.
- Não suba nem desça degraus superiores a 25 cm.



ATENÇÃO!

Um dispositivo antiqueda ativado impede que a cadeira de rodas se incline para trás.

- Desative o dispositivo antiqueda antes de subir ou descer degraus ou passeios.

Descer um degrau com um assistente



1. Dirija a cadeira de rodas para o passeio ou segure os aros de mãos.
2. O assistente deve segurar ambos os punhos, colocar um pé no dispositivo basculante (se estiver instalado) e inclinar a cadeira de rodas para trás de modo a que as rodas dianteiras se levantem do solo.
3. Em seguida, o assistente deve segurar a cadeira de rodas nesta posição, empurrá-la com cuidado sobre o degrau e incliná-la para a frente até as rodas dianteiras regressarem ao solo.

Subir um degrau com um assistente



ADVERTÊNCIA!

Risco de lesões graves

Subir degraus e passeios frequentemente pode resultar em danos precoces por fadiga no encosto da cadeira de rodas. O utilizador pode cair para fora da cadeira de rodas.

– Utilize sempre um dispositivo basculante quando conduzir sobre degraus ou passeios.

1. Desloque a cadeira de rodas para trás até as rodas traseiras tocarem no passeio.
2. O assistente deve inclinar a cadeira de rodas utilizando ambos os punhos de modo a que as rodas dianteiras se levantem do solo e, em seguida, empurrar as rodas traseiras sobre o passeio até as rodas dianteiras poderem pousar no solo.

Descer um degrau sem um assistente

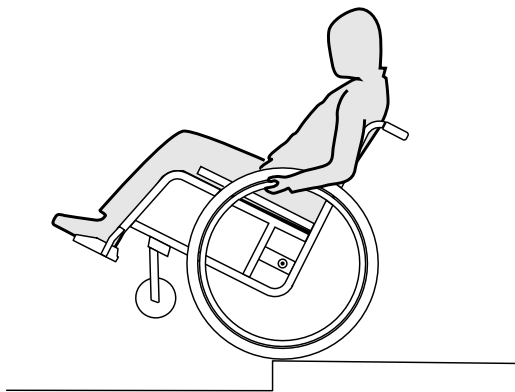

1. Dirija a cadeira de rodas para o passeio, levante as rodas dianteiras e mantenha a cadeira de rodas equilibrada.
2. Agora lentamente role ambas as rodas traseiras sobre o passeio. Ao fazê-lo, segure nos aros de mãos com firmeza com ambas as mãos até as rodas dianteiras regressarem ao solo.



ADVERTÊNCIA!

Risco de basculação

Ao descer um degrau sem um assistente pode tombar para trás se não conseguir controlar a cadeira de rodas.

- Primeiro aprenda a descer um degrau com um assistente.
- Saiba como manter o equilíbrio sobre as rodas traseiras. Consulte a secção 6.4 Condução e manobra da cadeira de rodas, página 31.

6.6 Passar sobre escadas



ADVERTÊNCIA!

Risco de queda

Ao passar sobre escadas, poderá perder o equilíbrio e cair com a cadeira de rodas.

– Tente passar sobre escadas sempre com o auxílio de dois acompanhantes.

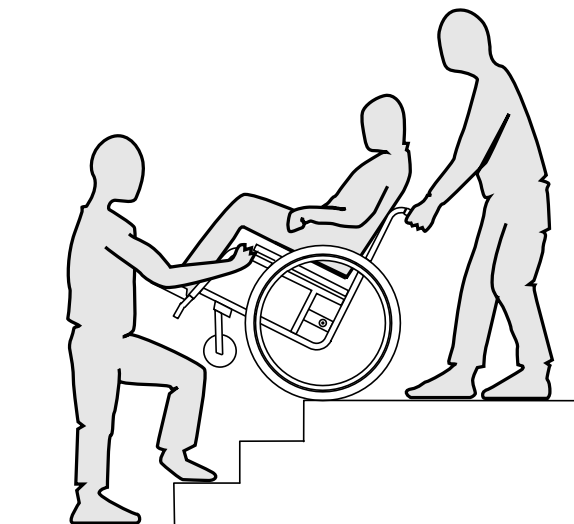

1. As escadas podem ser ultrapassadas, na medida em que se passa um degrau de cada vez, tal como acima descrito. Para tal, o primeiro acompanhante deve colocar-se atrás da cadeira de rodas e segurá-la pelos punhos. O segundo acompanhante segura numa parte fixa do chassis dianteiro, estando, assim, a cadeira de rodas segura pela frente.

6.7 Transposição de rampas e percursos inclinados



ADVERTÊNCIA!

Risco devido ao descontrolo da cadeira de rodas

Ao transpor rampas ou declives a cadeira de rodas pode tombar para trás, para a frente ou para o lado.

- Tenha sempre um assistente por trás da cadeira de rodas ao aproximar-se de rampas compridas.
- Evite rampas laterais.
- Evite rampas com mais de 7°.
- Evite movimentos bruscos ao mudar de direção numa rampa.



ATENÇÃO!

A cadeira de rodas pode deslizar sem controlo mesmo em terreno ligeiramente inclinado se não a controlar com os aros de mãos.

- Utilize os travões de estacionamento se a cadeira de rodas estiver estacionária em terreno inclinado.

Subida de rampas

Para subir uma rampa, primeiro tem de criar algum impulso, mantê-lo e controlar simultaneamente a direção.



1. Incline a parte superior do corpo para a frente e impulse a cadeira de rodas com impulsos rápidos e potentes em ambos os aros de mãos.

Descida de rampas

Quando descer rampas, é importante controlar a direção e especialmente a velocidade.

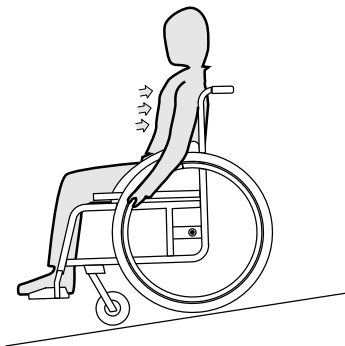

1. Recoste-se para trás e deixe que os aros de mãos passem cuidadosamente pelas suas mãos. Deve conseguir parar a cadeira de rodas em qualquer altura apertando os aros de mãos.



ATENÇÃO!

Risco de queimaduras nas mãos.

Se travar durante muito tempo, será produzido muito calor por fricção nos aros de mãos (especialmente nos aros de mãos antiderrapantes).

- Use luvas adequadas.

6.8 Estabilidade e equilíbrio enquanto está sentado

Nalgumas actividades e acções do quotidiano, torna-se necessário debruçar-se da cadeira de rodas, para a frente, para o lado ou para trás. Isto influencia muito a estabilidade da cadeira de rodas. De forma a manter sempre o equilíbrio, tenha em atenção o seguinte:

Debruçar-se para a frente



ADVERTÊNCIA!

Risco de queda

Quando se debruça da cadeira de rodas, poderá cair da mesma.

- Não se incline demasiado para a frente e não deslize para a frente no assento para chegar a um objecto.
- Não se incline entre os joelhos para a frente para apanhar um objecto do chão.

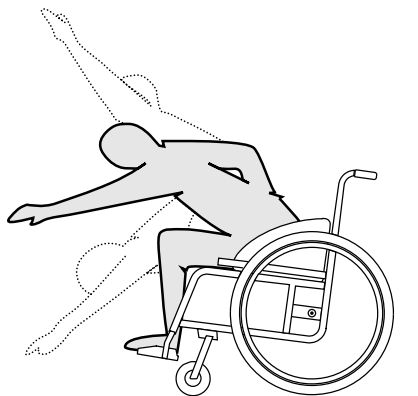

1. Posicione as rodas dianteiras para a frente. (Para tal, ande um pouco com a cadeira de rodas para a frente e depois para trás.)
2. Accione ambos os travões de estacionamento.
3. Debruce-se para a frente apenas até a parte superior do seu corpo ficar sobre as rodas dianteiras.

Estender a mão para trás para alcançar um objecto



ADVERTÊNCIA!

Risco de queda

Se se inclinar demasiado para trás, poderá cair com a cadeira.

- Não se debruce para além do encosto da cadeira.
- Utilize um mecanismo anti-volteio.

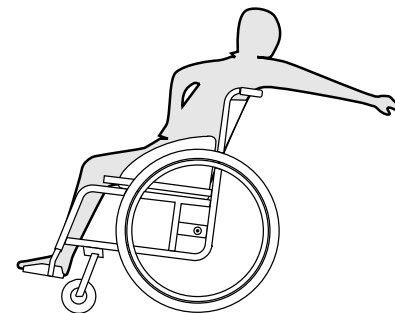

1. Posicione as rodas dianteiras para a frente. (Para tal, ande um pouco com a cadeira de rodas para a frente e depois para trás.)
2. Não accione os travões de estacionamento.
3. Estenda ao máximo a mão para trás sem alterar a sua posição no assento.

7 Transporte

7.1 Instruções de segurança



ADVERTÊNCIA!

Risco de lesão se a cadeira de rodas não estiver devidamente fixada

Em caso de acidente, manobra de travagem, etc., o utilizador pode sofrer lesões graves como devido a peças da cadeira de rodas serem disparadas pelo ar.

- Retire sempre as rodas posteriores quando transportar a cadeira de rodas.
- Em caso de deslocação, prenda com firmeza todos os componentes da cadeira de rodas para prevenir que se soltem durante a viagem.



IMPORTANTE!

Os materiais muito desgastados podem afectar a consistência de peças de suporte.

- Não movimente a cadeira de rodas com as rodas desmontadas em chão abrasivo (p.ex.: arrastar o chassis pelo asfalto).

7.2 Encarte e abertura da cadeira de rodas

Encarte da cadeira de rodas

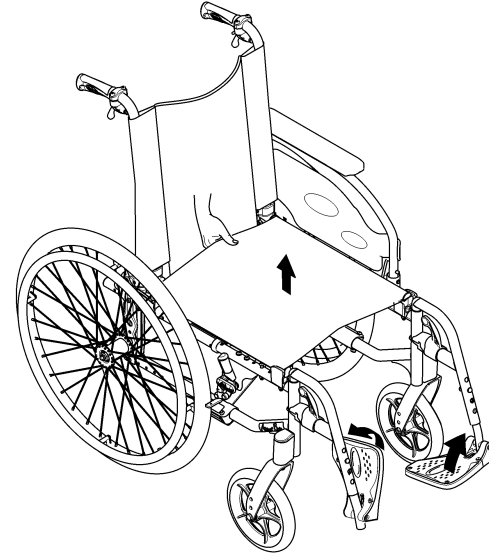

1. Remova a almofada do assento, se estiver presente.
2. Dobre o suporte do encosto, se estiver presente.
3. Dobre as placas de pé para cima.
4. Puxe a capa do assento para cima.

Abertura da cadeira de rodas

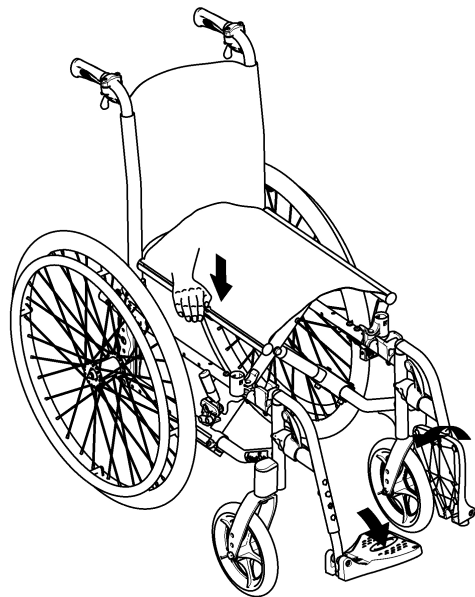

3. Com a mão direita, pressione a extremidade do assento mais próxima de si, de modo a endireitar a superfície do assento.
4. Coloque a cadeira de rodas completamente no chão e certifique-se de que as extremidades do assento em ambos os lados estão nos componentes da guia.
5. Dobre as placas de pé para baixo.
6. Desdobre o suporte do encosto, se estiver presente.

7.3 Levantar a cadeira de rodas



IMPORTANTE!

- Nunca levante a cadeira de rodas pelas peças removíveis (apoios de braços, apoios de pés).
- Certifique-se de que as barras do encosto estão firmemente instaladas.



ATENÇÃO!

Risco de entalar os dedos

Existe um risco de entalar os dedos entre a extremidade do assento e o chassis.

- Nunca agarre a extremidade do assento com os dedos.

1. Coloque a cadeira de rodas junto de si.
2. Se possível, incline a cadeira de rodas suavemente na sua direção.

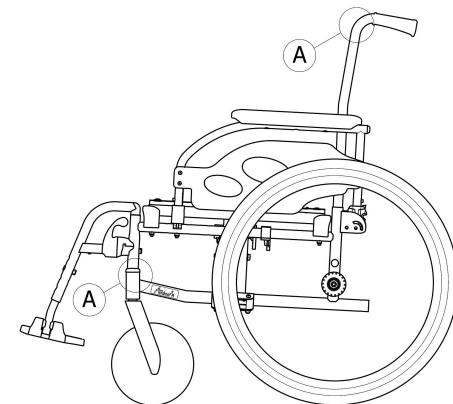

1. Dobre a cadeira de rodas. Consulte o capítulo 7.2 Encarte e abertura da cadeira de rodas, página 39.
2. Levante sempre a cadeira de rodas pegando pelos pontos **A** do chassis.

7.4 Remover e encaixar as rodas traseiras



ADVERTÊNCIA!

Risco de capotagem

Se o eixo removível de uma roda traseira não estiver totalmente encaixado, a roda pode soltar-se durante a utilização. Tal poderá resultar em capotagem.

- Certifique-se sempre de que os eixos removíveis estão totalmente engatados sempre que instalar uma roda.

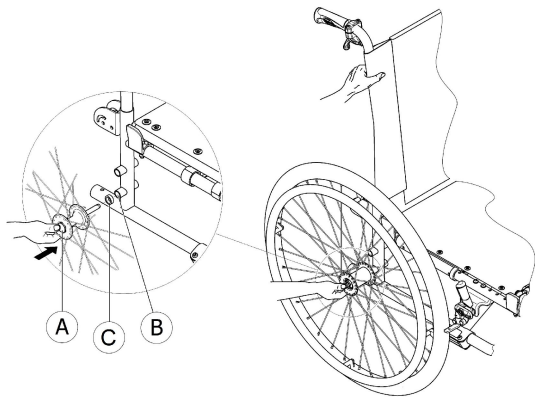

Remover as rodas traseiras

1. Solte os travões.
2. Com uma mão, segure a cadeira de rodas na posição vertical.
3. Com a outra mão, segure a roda através do suporte externo do aro, em redor do cubo da roda.
4. Com o polegar, prima o botão de eixo removível **A**. Mantenha o botão premido e puxe a roda para fora do tubo adaptador **B**.

Encaixar as rodas traseiras

1. Solte os travões.
2. Com uma mão, segure a cadeira de rodas na posição vertical.
3. Com a outra mão, segure a roda através do suporte externo do aro, em redor do cubo da roda.
4. Com o polegar, mantenha o botão do eixo removível **A** premido.
5. Introduza o eixo no tubo adaptador **B** até à marca de paragem.
6. Certifique-se de que o espaçador **C** está colocado, caso presente.
7. Solte o botão do eixo removível e certifique-se de que a roda está fixa.



IMPORTANTE!

- Certifique-se sempre de que o espaçador **C** está colocado com as rodas traseiras standard (não está presente com rodas traseiras com travão tambor).

8 Manutenção

8.1 Informações de segurança



ADVERTÊNCIA!

Alguns materiais podem deteriorar-se naturalmente com o tempo. Isto pode resultar em danos nos componentes da cadeira de rodas.

- A cadeira de rodas deve ser verificada por um fornecedor autorizado pelo menos uma vez por ano ou se não tiver sido utilizada por um período longo.



O fornecedor autorizado Invacare pode fornecer ajuda na execução das operações regulares de manutenção. Para localizar um fornecedor autorizado perto de si, contacte o distribuidor Invacare do seu país (fim deste documento).



Embalagem para devolução
A cadeira de rodas deve ser enviada para o fornecedor autorizado numa embalagem adequada para evitar danos durante o transporte.

8.2 Plano de manutenção

Para assegurar um funcionamento seguro e fiável, execute as verificações e as operações de manutenção seguintes regularmente ou providencie a sua execução por outra pessoa.

	Semanal – mente	Mensal – mente	Anual – mente
Verificar a pressão dos pneus	x		
Verificar se as rodas traseiras assentam corretamente	x		
Verificar o cinto de postura	x		
Verificação visual		x	
Verificar o mecanismo de dobragem		x	
Limpar as rodas dianteiras		x	
Verificar parafusos		x	
Verificar raios		x	

	Semanal – mente	Mensal – mente	Anual – mente
Verificar travões de estacionamento		x	
Providenciar a verificação da cadeira de rodas por um fornecedor autorizado			x

Verificar a pressão dos pneus

1. Verifique a pressão dos pneus. Consulte a secção 3.7 Pneus, página 19.
2. Encha os pneus à pressão necessária.
3. Ao mesmo tempo, verifique a banda de rodagem.
4. Se necessário, substitua os pneus.

Verificar se as rodas traseiras assentam corretamente

1. Puxe a roda traseira para confirmar que o eixo removível assenta corretamente. A roda não deve sair.
2. Se as rodas traseiras não estiverem bem engatadas, remova qualquer sujidade ou depósitos. Se o problema persistir, providencie a reinstalação dos eixos removíveis por um fornecedor autorizado.

Verificar o cinto de postura

1. Verifique se o cinto de postura está ajustado corretamente.

! IMPORTANTE!

- Os cintos de postura frouxos devem ser ajustados por um fornecedor autorizado.
- Os cintos de postura danificados devem ser substituídos por um fornecedor autorizado.

Verificação visual

1. Examine a sua cadeira de rodas quanto a peças soltas, fissuras ou outros defeitos.
2. Se detetar algo, providencie o exame imediato da cadeira de rodas por um fornecedor autorizado.

Verificar o mecanismo de dobragem

1. Verifique se o mecanismo de dobragem é fácil de manusear.

Limpar as rodas dianteiras

1. Verifique se as rodas dianteiras giram livremente.
2. Remova qualquer sujidade ou cabelos dos rolamentos das rodas dianteiras.

Verificar os parafusos

Os parafusos podem afrouxar devido à utilização intensiva.

1. Verifique se os parafusos estão apertados (no apoio de pés, na capa do assento, nos lados, no encosto, no chassis e no módulo do assento).
2. Aperte todos os parafusos soltos com o torque adequado. Para tal, consulte o Manual de Assistência, disponível na Internet em www.invacare.pt.

! **IMPORTANTE!**

As porcas e os parafusos de segurança perdem a sua eficácia em resultado de serem repetidamente desapertados e apertados.

– As porcas e os parafusos de segurança devem ser substituídos por um fornecedor autorizado.

Verificar a tensão dos raios

Os raios não devem estar soltos nem tortos.

1. Os raios soltos devem ser apertados por um fornecedor autorizado.
2. Os raios partidos devem ser substituídos por um fornecedor autorizado.

Verificar os travões de estacionamento

1. Verifique se os travões de estacionamento estão posicionados corretamente. Se o travão estiver posicionado corretamente, o calço do travão baixa o pneu alguns milímetros quando o travão é aplicado.
2. Se considerar que a regulação não está correta, providencie a regulação correta dos travões por um fornecedor autorizado.

! **IMPORTANTE!**

Os travões de estacionamento têm de ser novamente regulados após a substituição das rodas traseiras ou a alteração da sua posição.

Verificar após uma forte colisão ou impacto

! **IMPORTANTE!**

A cadeira de rodas pode sofrer danos invisíveis em resultado de uma colisão ou impacto forte.

– É essencial a verificação da cadeira de rodas por um fornecedor autorizado após uma colisão ou impacto forte.

Reparar ou substituir um tubo interno

1. Remova a roda traseira e solte qualquer ar do tubo interno.
2. Afaste a parede do pneu do aro utilizando uma alavanca para pneus de bicicleta. Não utilize objetos afiados, tal como uma chave de parafusos, pois podem danificar o tubo interno.
3. Retire o tubo interno do pneu.
4. Repare o tubo interno utilizando um kit de reparação para bicicletas ou, se necessário, substitua o tubo.
5. Encha o tubo ligeiramente até ficar redondo.
6. Insira a válvula no orifício da válvula no aro e coloque o tubo no interior do pneu (o tubo deve ficar totalmente ajustado ao pneu sem vincos).
7. Levante a parede do pneu por cima do aro. Comece perto da válvula e utilize uma alavanca para pneus de bicicleta. Ao efetuar esta operação, verifique todo o contorno para assegurar que o tubo interno não fica preso entre o pneu e o aro.
8. Encha o pneu até à pressão máxima de funcionamento. Verifique se não sai nenhum ar do pneu.

Peças sobressalentes



Todas as peças sobressalentes podem ser obtidas junto de um fornecedor autorizado Invacare. Uma lista atual de peças sobressalentes está disponível na Internet em www.invacare.pt.

8.3 Limpeza

A sua cadeira de rodas irá servi-lo bem por muitos anos se a limpar regularmente.



IMPORTANTE!

A areia e a água do mar podem danificar os rolamentos e as peças de aço podem enferrujar se a superfície estiver danificada.

- A cadeira de rodas só deverá ser exposta a areia e a água do mar durante períodos breves e deverá ser limpa após cada ida à praia.



IMPORTANTE!

- Não utilize substâncias abrasivas, produtos de limpeza agressivos ou agentes de limpeza a alta pressão. Não utilize produtos ácidos, alcalinos ou solventes, tal como a acetona ou diluentes celulósicos.
- Utilize sempre agentes de limpeza doméstica normais.

1. Limpe as almofadas e as peças metálicas com um pano húmido macio.
2. Seque a cadeira de rodas cuidadosamente com um pano após utilizá-la à chuva.
3. Se a cadeira de rodas estiver suja, limpe a sujidade assim que for possível com um pano húmido e seque cuidadosamente.



A limpeza regular irá revelar as peças soltas ou gastas e melhora o funcionamento correto da cadeira de rodas. De forma a funcionar corretamente e com segurança, a cadeira de rodas deverá receber os mesmos cuidados de conservação que qualquer outro veículo. Caso os estofos estejam muito manchados ou o acabamento de superfície apresente muitos danos, contacte um fornecedor autorizado para obter informações adicionais.

Limpeza dos estofos

Para limpar os estofos, consulte as instruções na etiqueta do assento, na almofada e na capa do encosto.

Limpeza das superfícies metálicas

Para limpar as superfícies metálicas, utilize água quente e um detergente suave num pano macio.

1. Limpe com o pano humedecido.
2. Seque a superfície utilizando um pano seco.

Para remover abrasões e restaurar o brilho, deve utilizar polimento para automóveis e cera suave.

Limpeza das superfícies de plástico

As superfícies de plástico têm de ser limpas com pano macio, detergente suave e água quente.



IMPORTANTE!

– Não utilize solventes ou agentes de limpeza de cozinha para limpar as superfícies de plástico.

1. Enxague a superfície com água quente.
2. Seque a superfície utilizando um pano seco.

8.4 Desinfecção

A cadeira de rodas pode ser desinfetada através de aspersão ou limpeza manual com desinfetantes testados e aprovados.



Pulverize um produto suave de limpeza e desinfecção (bactericida e fungicida) que cumpra as normas EN1040/EN1276/EN1650 e siga as instruções dadas pelo fabricante.

9 Resolução de problemas

9.1 Informações de segurança

Pode surgir falhas em resultado da utilização diária, de ajustes ou das exigências variáveis a que a cadeira de rodas é submetida. A tabela abaixo indica como identificar e reparar falhas.



ATENÇÃO!

- Contacte o fornecedor autorizado imediatamente caso se aperceba de uma falha com a sua cadeira de rodas; por exemplo, uma alteração significativa no manuseamento.



IMPORTANTE!

- Algumas das ações listadas têm de ser efetuadas por um fornecedor autorizado. Essas ações são indicadas. Recomendamos que *todos* os ajustes sejam efetuados por um fornecedor autorizado.

9.2 Identificar e reparar falhas

Falha	Causa possível	Ação
A cadeira de rodas não se desloca em linha reta	Pressão do pneu incorreta numa roda traseira	Corrigir a pressão dos pneus, → 3.7 Pneus, página 19.
	Um ou mais raios partidos	Substituir os raio(s) com falha(s), → fornecedor autorizado
	Raios apertados de modo irregular	Apertar os raios soltos, → fornecedor autorizado
	Os rolamentos da roda dianteira estão sujos ou danificados	Limpar ou substituir os rolamentos, → fornecedor autorizado
Os travões bloqueiam de forma deficiente ou assimétrica	Pressão do pneu incorreta em um ou ambos os pneus traseiros	Corrigir a pressão dos pneus, → 3.7 Pneus, página 19.
	Regulação do travão incorreta	Corrigir a regulação do travão, → fornecedor autorizado
Resistência de rolamento muito elevada	Pressão dos pneus traseiros demasiado baixa	Corrigir a pressão dos pneus, → 3.7 Pneus, página 19.
	Rodas traseiras não paralelas	Assegurar que as rodas traseiras estão paralelas, → fornecedor autorizado
As rodas dianteiras oscilam quando se desloca com rapidez	Pouca tensão no bloco de encaixe das rodas dianteiras	Apertar ligeiramente a porca no eixo do bloco de encaixe, → fornecedor autorizado
	Roda dianteira gasta	Substituir a roda dianteira, → fornecedor autorizado
A roda dianteira está perra ou presa	Os rolamentos estão sujos ou avariados	Limpar ou substituir os rolamentos, → fornecedor autorizado

10 Após a utilização

10.1 Armazenamento



IMPORTANTE!

- Risco de danos no produto
- Não armazene o produto junto a fontes de calor.
 - Nunca armazene outros artigos em cima da cadeira de rodas.
 - Armazene a cadeira de rodas no interior e num ambiente seco.
 - Consulte as limitações de temperatura no capítulo 11.3 Condições ambientais, página 52.

Após o armazenamento de longa duração (mais de quatro meses), a cadeira de rodas deve ser inspecionada em conformidade com o capítulo 8 Manutenção, página 42.

10.2 Reutilização

A cadeira de rodas é adequada para reutilização. Devem ser realizadas as seguintes ações:

- Limpeza e desinfeção; consulte as secções 8.3 Limpeza, página 45 e 8.4 Desinfeção, página 46 neste manual).
- Inspeção; consulte a secção 8.2 Plano de manutenção, página 42 neste manual.
- A cadeira de rodas deve ser adaptada ao novo utilizador em conformidade com a documentação de assistência (disponível junto do fornecedor autorizador da Invacare no seu país).

10.3 Eliminar como resíduo

Tenha atenção ao meio ambiente e elimine a sua cadeira de rodas de forma apropriada. Vigoram as disposições legais nacionais e locais que regulam a eliminação de resíduos.



Para a sua eliminação como resíduo, contacte o distribuidor ou solicite informações junto da Câmara Municipal ou Junta de Freguesia acerca de uma empresa local de resíduos.

11 Características técnicas

11.1 Dimensões e peso

Todas as dimensões e especificações de peso dizem respeito a uma gama alargada da cadeira de rodas numa configuração standard. A dimensão e o peso (baseados na norma ISO 7176-1/5/7) podem ser alterados consoante as diferentes configurações. Em algumas configurações, a cadeira de rodas excede as dimensões recomendadas para uma cadeira de rodas.

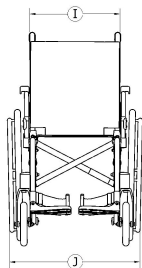
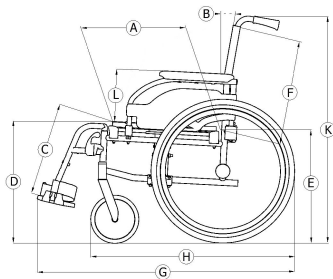

Ⓒ	Comprimento total com os apoios de pernas	1085 – 1125 mm
Ⓘ	Largura total	608 – 700 mm
	Comprimento dobrada	1025 mm
	Largura dobrada	250 mm
	Altura dobrada	735 – 950 mm
	Massa total	a partir de 17,5 kg
	Massa da peça mais pesada	10 – 14 kg
	Estabilidade estática em descidas	0° – 18°
	Estabilidade estática em subidas	0° – 9°
	Estabilidade estática lateral	0° – 19°
	Ângulo plano do assento	3° – 7°
Ⓐ	Profundidade do assento efetiva	450 – 470 mm
Ⓛ	Largura do assento efetiva	355 – 480 mm, em incrementos de 25 mm
Ⓓ	Altura da superfície do assento na extremidade frontal	438 – 488 mm, em incrementos de 50 mm

Ⓔ	Altura da superfície do assento na extremidade traseira	416 – 436 mm, em incrementos de 50 mm
	Ângulo do encosto (fixo)	9°
Ⓕ	Altura do encosto	450 – 470 mm
Ⓖ	Distância do apoio de pés ao assento	335 – 460 mm, em incrementos de 25 mm
	Ângulo da perna à superfície do assento	106° / 0° – 80°
Ⓖ	Altura do apoio de braço ao assento	251 – 265 mm
	Localização frontal da estrutura do apoio de braço	290 – 305 mm
	Diâmetro do aro motor	535 mm
	Localização horizontal do eixo	10 – 47 mm
	Raio de viragem mínimo	915 mm
	Largura para arrumação	250 mm
	Altura para arrumação	735 – 1050 mm
	Comprimento para arrumação	1025 mm
Ⓕ	Comprimento total sem os apoios de pernas	835 – 875 mm

Ⓚ	Altura total	950 mm
	Peso máximo do utilizador	125 kg
	Largura da rotação	1280 mm
	Ângulo máximo de inclinação para travagem	7°

11.2 Materiais

Tubos do chassis/encosto	Aço
Estofos (assento e encosto)	PUR de espuma, nylon e poliéster
Punhos	PVC (policloreto de vinilo)
Peças de plástico como manípulos de travagem, guardas laterais, placas de pé, almofadas de braços e peças da maior parte dos acessórios	Termoplástico (por exemplo, PA, PP, ABS e PUR) de acordo com a marcação das peças
Mecanismo de dobragem/suporte vertical/peças de fixação/forquetas da roda dianteira	Alumínio, aço
Parafusos, anilhas e porcas	Aço



Todos os materiais utilizados são resistentes à corrosão. Apenas utilizamos materiais e componentes que cumprem a diretiva REACH.

11.3 Condições ambientais

Limites de temperatura	- 20 °C a + 40 °C
Humidade relativa	20% a 75%
Pressão atmosférica	800 hPa a 1060 hPa

 Tenha em atenção que se uma cadeira de rodas tiver sido guardada a baixas temperaturas tem de ser ajustada de acordo com o indicado no capítulo 8 Manutenção, página 42, antes da utilização.

Contenido

Este manual DEBE ser entregado al usuario final. ANTES de usar este producto lea este manual y guárdelo para futuras referencias.

1 Generalidades	55
1.1 Información sobre el manual del usuario	55
1.2 Símbolos en este manual.	55
1.3 Garantía	56
1.4 Limitación de responsabilidad	56
1.5 Estándares y normativas	56
1.6 Uso previsto	57
1.7 Vida útil	57
2 Seguridad	58
2.1 Información sobre seguridad	58
2.2 Dispositivos de seguridad	60
2.3 Etiquetas y símbolos en el producto	60
3 Estructura y funcionamiento	61
3.1 Información general	61
3.2 Frenos de estacionamiento	62
3.3 Respaldo	63
3.4 Reposabrazos	63
3.4.1 Reposabrazos plegable y extraíble.	64
3.5 Reposapiernas.	64
3.5.1 Giro de los reposapiernas.	65
3.5.2 Giro y elevación de los reposapiernas.	65
3.6 Dispositivo antivuelco	66
3.7 Ruedas	68
3.8 Cojín del asiento	68
4 Accesorios	69
4.1 Versión de traslado	69
4.2 Cinturón postural	70
4.3 Bandeja de mesa	71
4.4 Refuerzo para la espalda del respaldo	72
4.5 Soporte para goteo	73

4.6 Iluminación pasiva	74
4.7 Soporte para bastones	74
4.8 Ruedas del kit de traslado	74
5 Instalación	76
5.1 Información sobre seguridad	76
6 Conducción de la silla de ruedas	77
6.1 Información sobre seguridad	77
6.2 Frenado durante el uso	78
6.3 Sentarse/Levantarse de la silla de ruedas	79
6.4 Desplazamiento y conducción de la silla de ruedas	80
6.5 Cómo salvar escalones y bordillos	81
6.6 Bajar escaleras	83
6.7 Cómo superar las rampas y pendientes	84
6.8 Estabilidad y equilibrio al estar sentado	85
7 Transporte	87
7.1 Indicaciones de seguridad	87
7.2 Plegado y desplegado de la silla de ruedas	87
7.3 Elevación de la silla de ruedas	88
7.4 Montaje y desmontaje de las ruedas traseras	89
8 Mantenimiento	90
8.1 Información sobre seguridad	90
8.2 Programa de mantenimiento	90
8.3 Limpieza	93
8.4 Desinfección	94
9 Solución de problemas	95
9.1 Información sobre seguridad	95
9.2 Identificación y reparación de fallos	96
10 Después del uso	97
10.1 Almacenaje	97
10.2 Reutilización	97
10.3 Eliminación de desechos	97
11 Datos técnicos	98
11.1 Dimensiones y peso	98

11.2	Materiales.....	99
11.3	Condiciones ambientales.....	100

1 Generalidades

1.1 Información sobre el manual del usuario

Gracias por elegir una silla de ruedas Invacare.

Este Manual del usuario contiene información importante sobre el uso de la silla de ruedas. Para garantizar la seguridad cuando utilice la silla de ruedas, lea detenidamente el Manual del usuario y siga la información de seguridad.

La información incluida en este manual está sujeta a cambios sin previo aviso.

Si tiene problemas de vista, puede consultar el manual del usuario en formato PDF, que se encuentra en Internet en la dirección www.invacare.es y aumentar su tamaño en pantalla tanto como sea necesario. Si no puede aumentar lo suficiente el tamaño del texto y de los gráficos, póngase en contacto con el distribuidor de Invacare de su país; → direcciones en el dorso de este documento. En caso de ser necesario, le proporcionaremos un fichero PDF de alta resolución con el manual del usuario. Además, puede utilizar programas de ordenador adecuados provistos de funciones de lenguaje especiales (por ejemplo, Adobe®Reader®X: Mayús+Ctrl+Y) para leer el fichero PDF en voz alta.



El equipamiento de la silla de ruedas puede diferir de las descripciones y los diagramas expuestos aquí, debido a la amplia gama de modelos disponible.

Para obtener la información importante más reciente sobre el producto (por ejemplo: avisos de seguridad sobre el producto, retiradas del producto, etc.), visite nuestro sitio

web en www.invacare.eu.com, consulte a su distribuidor especializado local o póngase en contacto con las oficinas de Invacare de su país (las direcciones se encuentran en la contraportada de este manual).

1.2 Símbolos en este manual

Las advertencias se identifican mediante símbolos en este manual del usuario. Las indicaciones van precedidas de textos de señalización que expresan la magnitud del peligro.



ADVERTENCIA

Indica una posible situación peligrosa que, de no ser evitada, puede provocar lesiones graves o la muerte.



PRECAUCIÓN

Indica una posible situación peligrosa que, de no ser evitada, puede provocar lesiones leves o moderadas.



IMPORTANTE

Indica una posible situación peligrosa que, de no ser evitada, puede provocar daños materiales.



Pone de relieve consejos y recomendaciones útiles, así como información para el uso eficiente y sin averías.



Este producto cumple con la Directiva 93/42/CEE en lo concerniente a dispositivos médicos. La fecha de lanzamiento de este producto figura en la declaración de conformidad CE.



Fabricante

1.3 Garantía

Invacare garantiza que sus sillas de ruedas están libres de defectos y funcionan perfectamente. La garantía cubre todos los fallos y defectos que se demuestre que son atribuibles a una fabricación defectuosa, materiales de calidad inferior o mano de obra deficiente. Las reclamaciones de garantía contra el fabricante solo las podrá realizar el distribuidor y no el usuario del producto.

La garantía no cubre el desgaste por el uso normal, las consecuencias de un manejo inadecuado o daños, mantenimiento deficiente y puesta en marcha o montaje incorrecto por parte del comprador o de un tercero o fallos atribuibles a circunstancias ajenas a nuestro control. Las piezas de desgaste no están cubiertas por la garantía. La garantía se anulará si se realizan modificaciones en el producto que no estén autorizadas y no las efectúe el distribuidor especialista o se utilicen accesorios o recambios inadecuados. La garantía no cubre los costes derivados de la subsanación de defectos, como los gastos de transporte y desplazamiento, costes laborales, tasas, etc.

La duración de la garantía es de 24 meses.

Además, los términos y condiciones forman parte de los términos y condiciones generales específicos de cada país en el que se venda el producto.

1.4 Limitación de responsabilidad

Invacare no se hace responsable de los daños surgidos por:

- Incumplimiento del manual del usuario
- Uso incorrecto
- Desgaste natural
- Montaje o instalación incorrectos por parte del comprador o de terceros
- Modificaciones técnicas
- Uso de accesorios de terceros no aprobados en lugar de accesorios de Invacare analizados y aprobados
- Modificaciones no autorizadas y/o uso de recambios inadecuados

Antes de instalar cualquier adaptación adicional en una silla de ruedas Invacare, debe obtenerse una autorización por escrito de Invacare. De lo contrario, no podrá reclamarse ninguna responsabilidad.

1.5 Estándares y normativas

La calidad es fundamental para el funcionamiento de la empresa, que trabaja conforme a las normativas ISO 9001 e ISO 13485.

Se ha probado la silla de ruedas según la norma EN 12183. Entre las evaluaciones se incluye una prueba de inflamabilidad (EN 1021-2 o ISO 8191-2).

Invacare trabaja continuamente para garantizar que se reduzca al mínimo el impacto medioambiental de la empresa,

tanto a nivel local como global. Solo utilizamos materiales y componentes que cumplen con las directivas REACH.

1.6 Uso previsto

La silla de ruedas de baja actividad se impulsa manualmente y solo debe utilizarse para el transporte independiente o asistido de personas discapacitadas con movilidad limitada. Esta silla de ruedas manual está diseñada para ofrecer movilidad a personas de 15 años de edad en adelante (adolescentes y adultos) con una capacidad de peso máxima de 125 kg. El dispositivo está indicado para proporcionar movilidad a personas limitadas a una posición sentada. Si se usa sin la ayuda de un auxiliar, solamente las personas física y mentalmente capaces pueden utilizar de forma segura la silla de ruedas (por ejemplo, para impulsarse, maniobrar o frenar). La silla de ruedas solo debe utilizarse en suelo regular y terreno accesible, así como en interiores.

 Esta silla de ruedas de baja actividad debe adaptarse y ajustarse a su estado de salud específico.



¡ADVERTENCIA!

Cualquier otro uso diferente o incorrecto podría provocar situaciones peligrosas.

No existen contraindicaciones conocidas para el uso previsto de la silla de ruedas.



¡PRECAUCIÓN!

- En algunas configuraciones, si las dimensiones totales de la silla de ruedas cuando está lista para su uso supera los límites autorizados, no es posible el acceso a vías de evacuación de emergencia.
- En algunas configuraciones, la silla de ruedas supera las dimensiones recomendadas para viajar en tren en la Unión Europea.



Sistemas antirrobo y de detección de metales: en muy raras ocasiones, los materiales de la silla de ruedas pueden activar los sistemas antirrobo y de detección de metales.

1.7 Vida útil

La vida útil prevista es de cinco años, siempre y cuando el producto se utilice diariamente y conforme a las instrucciones de seguridad y las instrucciones de mantenimiento, y se respete el uso previsto, tal y como se indica en el presente manual.

2 Seguridad

2.1 Información sobre seguridad

En esta sección se incluye información importante de seguridad para la protección del usuario de la silla de ruedas y su cuidador, así como para el uso seguro y sin problemas de la silla de ruedas.



¡ADVERTENCIA!

Riesgo de accidentes y de lesiones graves

Se pueden producir accidentes con lesiones graves si la silla de ruedas no está correctamente ajustada.

- Los ajustes de la silla de ruedas siempre debe realizarlos un distribuidor autorizado.



¡ADVERTENCIA!

Riesgos debidos a un estilo de conducción inadecuado para las condiciones

Existe el riesgo de que la silla de ruedas patine en suelos húmedos, en gravilla o en terrenos irregulares.

- Adapte siempre la velocidad y el estilo de conducción a las condiciones existentes (climatología, tipo de superficie, habilidad individual, etc.).



¡ADVERTENCIA!

Riesgo de lesiones

En caso de colisión, podría sufrir lesiones en partes del cuerpo que sobresalen de la silla de ruedas (por ejemplo, los pies o las manos).

- En caso de colisión inminente, frene la silla.
- No conduzca nunca hacia un objeto de frente.
- Conduzca con cuidado por espacios estrechos.



¡ADVERTENCIA!

Riesgos provocados por una silla de ruedas fuera de control

A velocidades altas, podría perder el control de la silla de ruedas y volcar.

- Nunca supere una velocidad de 7 km/h.
- Evite las colisiones en general.



¡ADVERTENCIA!

Riesgo de inclinación

La posición del eje de la rueda trasera y el ángulo del respaldo de la silla de ruedas son dos de los ajustes principales que pueden afectar a su estabilidad mientras esté sentado en la silla de ruedas.

- Estos cambios, cualquier ajuste de la posición de las ruedas delanteras y/o del ángulo de la horquilla, solo se deben realizar siguiendo las instrucciones de una persona competente que haya evaluado todos los riesgos e implicaciones de cualquier cambio de la configuración de la silla de ruedas. Por lo tanto, consulte con su distribuidor.



¡PRECAUCIÓN!

Riesgo de quemaduras

Los componentes de la silla de ruedas pueden calentarse si se exponen a fuentes externas de calor.

- No exponga la silla de ruedas a la luz solar intensa antes de utilizarla.
- Antes de utilizarla, compruebe la temperatura de todos los componentes que están en contacto con la piel.



¡PRECAUCIÓN!

Riesgo de atrapamiento de los dedos

Existe el riesgo de que sus dedos o brazos queden atrapados entre las partes móviles de la silla de ruedas.

- Al accionar los mecanismos de plegado o inserción de las piezas en movimiento, como el eje extraíble de la rueda trasera, o bien al plegar el respaldo o el dispositivo antivuelco, existe riesgo de atrapamiento.



¡ADVERTENCIA!

Restricciones de la sujeción de la silla de ruedas

- Los usuarios de la silla de ruedas NO se deben transportar en vehículos de ningún tipo mientras se encuentren en la silla de ruedas. A fecha de este manual, el Departamento de transporte no ha aprobado ningún sistema de fijación para el transporte de un usuario mientras se encuentre en una silla de ruedas, en un vehículo en marcha de cualquier tipo.
- La postura de Invacare es que los usuarios de sillas de ruedas deberán trasladarse en asientos apropiados de vehículos de transporte y usar las sujeciones suministradas por el sector automovilístico. Invacare no puede recomendar ni recomienda ningún sistema de transporte de sillas de ruedas.



¡PRECAUCIÓN!

Riesgo de volcado

Cargar los postes traseros de la silla de ruedas (con una mochila u objetos similares) podría afectar a la estabilidad posterior de la misma, sobre todo si esto se combina con respaldos reclinables.

- Invacare recomienda encarecidamente el uso de dispositivos antivuelco (suministrados de forma opcional) cuando se coloque carga adicional en los postes traseros.

2.2 Dispositivos de seguridad



¡ADVERTENCIA! Riesgo de accidentes

Los dispositivos de seguridad que están mal ajustados o han dejado de funcionar (frenos, dispositivo antivuelco) pueden causar accidentes.

– Compruebe siempre que los dispositivos de seguridad funcionan antes de utilizar la silla de ruedas y solicite a un distribuidor autorizado que los revise periódicamente.

Las funciones de los dispositivos de seguridad se describen en el capítulo 3 Estructura y funcionamiento, página 61.

2.3 Etiquetas y símbolos en el producto

Etiqueta de identificación

La etiqueta de identificación se fija en el chasis de la silla de ruedas y le ofrece la siguiente información:

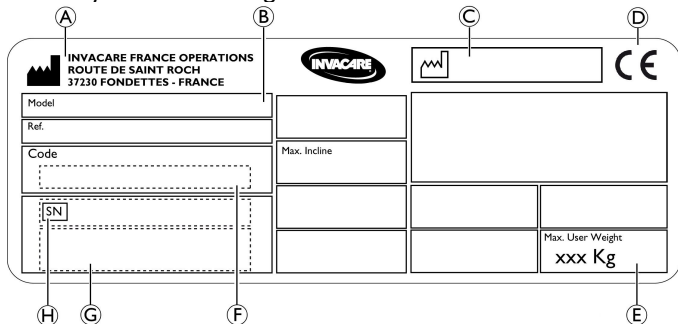

(A)	Dirección del fabricante
(B)	Descripción del producto
(C)	Fecha de fabricación
(D)	Marca CE
(E)	Peso del usuario máximo
(F)	Número de pieza
(G)	Código de barras del número de serie
(H)	Número de serie

	Lea el manual del usuario
	Indica una situación peligrosa que, si no se evita, puede tener como consecuencia la muerte o lesiones graves.

Símbolos del gancho de mosquetón

	Símbolo de advertencia Esta silla de ruedas no está configurada para el transporte de pasajeros en un vehículo a motor. Este símbolo está fijado en el chasis cerca de la etiqueta de identificación.
--	---

3 Estructura y funcionamiento

3.1 Información general

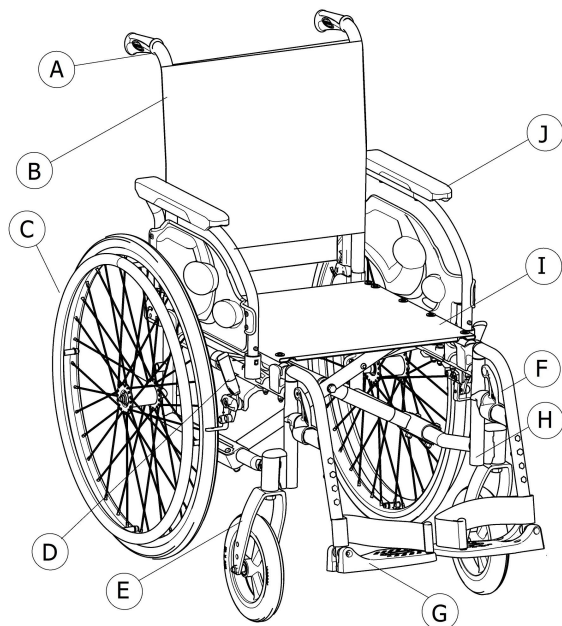

(A)	Empuñadura
(B)	Respaldo
(C)	Rueda trasera con aro de empuje
(D)	Freno de estacionamiento
(E)	Horquilla de la rueda delantera con rueda delantera
(F)	Reposapiernas, con giro
(G)	Reposapiés
(H)	Chasis
(I)	Asiento
(J)	Reposabrazos

Breve descripción

Esta es una silla de ruedas de baja actividad con un mecanismo de plegado de larguero y reposapiernas giratorios.

i El equipamiento de la silla de ruedas puede diferir del diagrama, ya que cada silla de ruedas se fabrica individualmente según las especificaciones del pedido.

3.2 Frenos de estacionamiento

Los frenos de estacionamiento se utilizan para inmovilizar la silla de ruedas cuando está parada, para evitar que ruede.



¡ADVERTENCIA!

Riesgo de caída si se frena bruscamente

Si acciona los frenos de estacionamiento con la silla en movimiento, puede perder el control sobre la dirección del movimiento y es posible que la silla de ruedas se detenga bruscamente, lo cual puede provocar una colisión o una caída.

- No accione nunca los frenos de estacionamiento mientras la silla esté en movimiento.



¡ADVERTENCIA!

Riesgos provocados por una silla de ruedas fuera de control

- Los frenos de estacionamiento deben accionarse simultáneamente.
- No utilice los frenos de estacionamiento para ralentizar la silla de ruedas.
- No se apoye en los frenos de estacionamiento para sujetarse o trasladarse.



¡ADVERTENCIA!

Riesgo de caída

Los frenos de estacionamiento no funcionan correctamente, a menos que haya aire suficiente en los neumáticos.

- Asegúrese de que los neumáticos tengan la presión correcta, consulte 3.7 Ruedas, página 68.



¡PRECAUCIÓN!

Riesgo de atrapamiento o aplastamiento

Puede haber un hueco muy pequeño entre la rueda trasera y el freno de estacionamiento, lo que supone un riesgo de atraparse los dedos.

- Aparte los dedos de las piezas móviles cuando use el freno, mantenga siempre la mano sobre la palanca del freno.



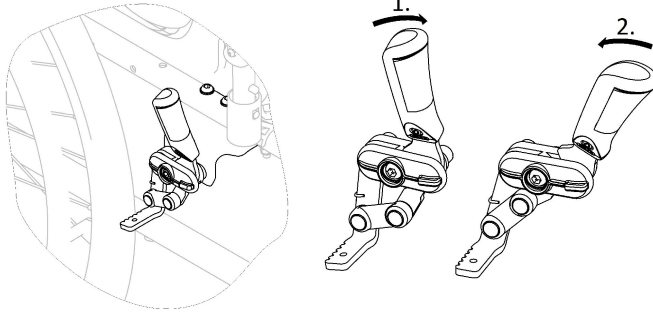

La distancia entre la zapata del freno y la rueda se puede ajustar. El ajuste debe realizarlo un distribuidor autorizado.

Freno estándar



1. Para accionar el freno, empuje la palanca del freno hacia delante tanto como sea posible.
2. Para liberar el freno, tire de la palanca del freno hacia atrás.

 La palanca de la empuñadura puede plegarse hacia atrás para facilitar el traslado. Para ello, tire hacia arriba de la palanca y pliéguela hacia atrás.

 Un freno del auxiliar (freno de tambor) se suministra de forma opcional, el auxiliar puede frenar la silla de ruedas mientras está en movimiento, lea la sección 6.2 Frenado durante el uso, página 78.

3.3 Respaldo

El respaldo fijo no requiere ajustes.



¡ADVERTENCIA!

Riesgo de volcado

Cargar los postes traseros de la silla de ruedas (con una mochila u objetos similares) puede afectar a la estabilidad posterior de la misma. Esto puede provocar que la silla se incline hacia atrás y cause lesiones.

- Por este motivo, Invacare recomienda encarecidamente el uso de dispositivos antivuelco (suministrados de forma opcional) cuando cargue los postes traseros (con una mochila u objetos similares).

3.4 Reposabrazos



¡ADVERTENCIA!

El reposabrazos no está acoplado en la silla de ruedas.

- Por lo tanto, no lo sujete para levantar la silla de ruedas.



¡PRECAUCIÓN!

Riesgo de atrapamiento

- Mantenga los dedos alejados de las piezas móviles durante el montaje, desmontaje o ajuste del reposabrazos.

3.4.1 Reposabrazos plegable y extraíble

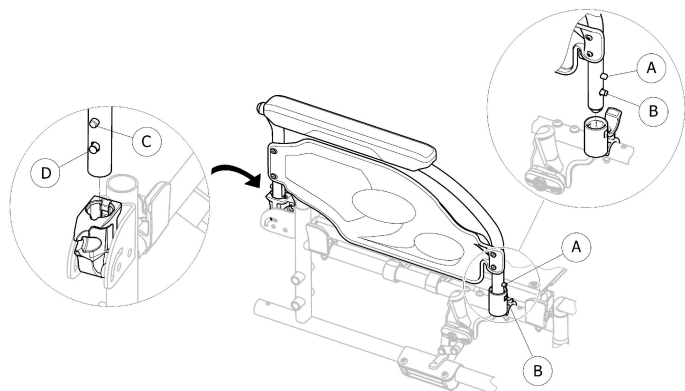

Plegado

1. Accione el freno de estacionamiento en ambos lados.
2. Agarre el reposabrazos por el brazalette o por la curva frontal y pliéguelo hacia atrás.

Desmontaje frontal

1. Mantenga presionado el pasador de desbloqueo del reposabrazos (A) de la parte frontal.
2. Retire el reposabrazos de su zócalo tirando de él hacia arriba en línea recta y pliéguelo hacia atrás.

Montaje frontal

1. Empuje el reposabrazos hacia abajo hasta que el botón de desbloqueo frontal (B) encaje en el orificio del zócalo del reposabrazos.
2. Asegúrese de que el botón sobresale por completo a través del orificio del zócalo.

Desmontaje trasero

1. Mantenga presionado el pasador de desbloqueo del reposabrazos (C) de la parte trasera.
2. Retire el reposabrazos de su zócalo tirando de él hacia arriba en línea recta en el reposabrazos.

Montaje trasero

1. Coloque el reposabrazos sobre el zócalo del reposabrazos trasero.
2. Empuje el reposabrazos hacia abajo hasta que el botón de desbloqueo trasero (D) encaje en el orificio del zócalo del reposabrazos.

3.5 Reposapiernas



¡ADVERTENCIA!

Riesgo de lesiones

- No levante nunca la silla de ruedas sujetándola por los soportes de los reposapiés o los reposapiernas.



¡PRECAUCIÓN!

Riesgo de atrapamiento

- Mantenga los dedos alejados de las piezas móviles durante las operaciones de plegado, desmontaje o ajuste.



¡IMPORTANTE

- Riesgo de dañar el mecanismo del reposapiernas
- No coloque ningún objeto pesado sobre los reposapiernas, ni deje que los niños se monten en ellos.

3.5.1 Giro de los reposapiernas

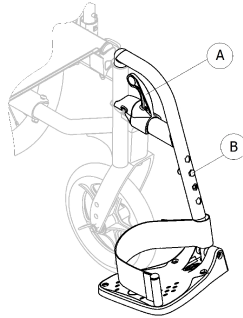

Giro

1. Accione la palanca de liberación (A) y gire los reposapiernas hacia afuera.

Giro hacia delante

1. Gire el reposapiernas hacia delante hasta que encaje.

Despliegue

1. Accione la palanca de liberación (A).
2. Tire del reposapiernas hacia arriba.

Pliegue

1. Pliegue el reposapiernas en frente del chasis y gírelo hacia delante hasta que encaje.

3.5.2 Giro y elevación de los reposapiernas

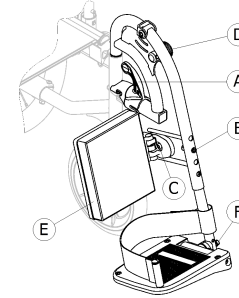

Giro

1. Accione la palanca de liberación (A) y gire los reposapiernas hacia afuera.

Giro hacia delante

1. Gire el reposapiernas hacia delante hasta que encaje.

Despliegue

1. Accione la palanca de liberación (A).
2. Tire del reposapiernas hacia arriba.

Pliegue

1. Pliegue el reposapiernas en frente del chasis y gírelo hacia delante hasta que encaje.

Ajuste del ángulo

Existen nueve posiciones preestablecidas para el ajuste del ángulo.

1. Afloje el pomo ⑤ y tire de él hacia arriba con una mano mientras sostiene el reposapiernas con la otra.
2. Elija una de las nueve posiciones preestablecidas, mueva hacia abajo el pomo ⑤ en la posición deseada y apriételo fuerte.

Ajuste del apoya-pantorrillas

El apoya-pantorrillas ⑥ se abate durante los traslados y tiene tres opciones de ajuste de profundidad.

Ajuste de profundidad:

1. Después de aflojar el tornillo de fijación ③ ajuste el apoya-pantorrillas a la profundidad deseada y apriete fuerte el tornillo de fijación.

Invacare recomienda que el ajuste de profundidad lo realice un distribuidor autorizado.

Ajuste de la paleta del reposapiés

Existen dos paletas del reposapiés diferentes.

- Paletas del reposapiés ajustables en altura
 1. Afloje el tornillo de fijación ⑧ con una llave fija de 10 mm.
 2. Elija una de las cuatro posiciones preestablecidas y apriete el tornillo de fijación ⑧ (5 Nm) en la posición deseada.
- Paletas del reposapiés ajustables en altura, profundidad y ángulo
 1. Afloje el tornillo ⑨ con una llave Allen de 5 mm.
 2. Ajuste la posición del ángulo y la profundidad y apriete fuerte el tornillo ⑨ (12 Nm) en la posición deseada.

Invacare recomienda que el ajuste de las paletas del reposapiés lo realice un distribuidor autorizado.



Para garantizar una posición adecuada de los pies, la talonera está atada al soporte del reposapiernas y se puede ajustar mediante cierres de Velcro®.

3.6 Dispositivo antivuelco

Un dispositivo antivuelco evita que la silla de ruedas se vuelque hacia atrás.



¡ADVERTENCIA! Riesgo de caída

Si los dispositivos antivuelco están mal ajustados o han dejado de funcionar, puede producirse una caída.

- Compruebe siempre que el dispositivo antivuelco funcione antes de utilizar la silla de ruedas y solicite que un distribuidor autorizado lo ajuste o vuelva a ajustar cuando sea necesario.
- En algunas configuraciones, la estabilidad estática de la silla de ruedas puede ser inferior al 10°; Invacare recomienda encarecidamente el uso de un dispositivo antivuelco (disponible de manera opcional).



¡ADVERTENCIA!

Riesgo de caída

En terrenos irregulares o inestables, el dispositivo antivuelco puede hundirse en baches o directamente en el suelo, lo cual reduce o anula su función de seguridad.

- Utilice el dispositivo antivuelco solamente en terrenos llanos y firmes.

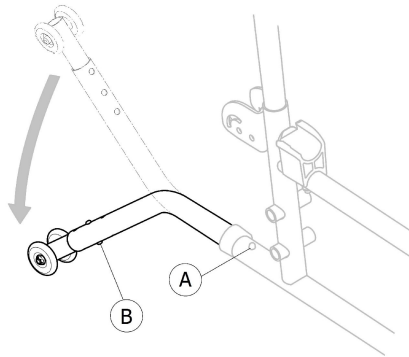

Activación del dispositivo antivuelco

1. Suelte el botón con resorte (A) y gire el dispositivo antivuelco hacia abajo hasta que se acople y hasta que el botón con resorte (A) encaje en el orificio del chasis.
2. Asegúrese de que el botón de desbloqueo frontal (B) sobresale por completo a través del orificio del chasis.



¡ADVERTENCIA!

Riesgo de volcado

El dispositivo antivuelco activado puede bloquearse al salvar un escalón o un borde.

- Desactive siempre el dispositivo antivuelco antes de pasar sobre un escalón o un bordillo.

Desactivación del dispositivo antivuelco

1. Suelte el botón con resorte (A) y gire el dispositivo antivuelco hacia arriba hasta que se acople y hasta que el botón con resorte (A) encaje en el orificio del chasis.



¡ADVERTENCIA!

Riesgo de caída

- Avise siempre al usuario si desactiva los dispositivos antivuelco.

Ajuste de la altura



¡ADVERTENCIA!

Riesgo de caída

- Los ajustes del dispositivo antivuelco siempre los debe realizar un distribuidor autorizado.



Este ajuste se debe realizar tomando como referencia la posición y el diámetro de la rueda trasera, así como las condiciones del usuario y sus límites de seguridad particulares.

- Compruebe que el dispositivo antivuelco está montado correctamente a cada lado (si procede). Los botones con resorte **A** y **B** deben sobresalir por completo a través de sus respectivos orificios.

3.7 Ruedas

La presión idónea depende del tipo de rueda:

Rueda	Presión máx.		
Rueda compacta, gris: 610 mm (24"); 305 mm (12")	-	-	-
Rueda neumática, gris: 610 mm (24")	4 bares	400 kPa	58 psi
Rueda compacta, gris: 200 mm (8")	-	-	-

- La compatibilidad de las ruedas indicadas anteriormente depende de la configuración o del modelo de la silla de ruedas.
- El tamaño de la rueda se menciona en el lateral de la misma. El cambio de las ruedas apropiadas debe realizarlo un distribuidor autorizado.



¡PRECAUCIÓN!

- La presión de los neumáticos debe ser igual en ambas ruedas para evitar que se reduzca la comodidad de la conducción, mantener la eficacia de los frenos y lograr una propulsión fluida de la silla de ruedas.

3.8 Cojín del asiento

Se recomienda un cojín adecuado para proporcionar una distribución de la presión uniforme en el asiento.



¡PRECAUCIÓN!

- Si añade un cojín al asiento, elevará su altura respecto al suelo, lo que puede afectar a su estabilidad en todas las direcciones. Si se cambia un cojín también se podría cambiar la estabilidad del usuario. Si se cambia el espesor del cojín, un distribuidor autorizado debería realizar una configuración completa de la silla de ruedas.
- Para evitar deslizamientos, recomendamos utilizar un cojín Invacare o MatrX con cubierta antideslizamientos para la base.

4 Accesorios

4.1 Versión de traslado

La versión de traslado está diseñada para que la guíe exclusivamente el asistente. Para facilitar los traslados laterales y ocupar menos espacio, la silla de ruedas está equipada con ruedas traseras de 305 mm (12").

 La distancia entre la zapata del freno y la rueda compacta se puede ajustar. El ajuste debe realizarlo un distribuidor autorizado.

Solo puede acceder a los frenos de estacionamiento el asistente. Utilice las asas **A** para bloquear o **B** para desbloquear la silla de ruedas en la posición de estacionamiento.

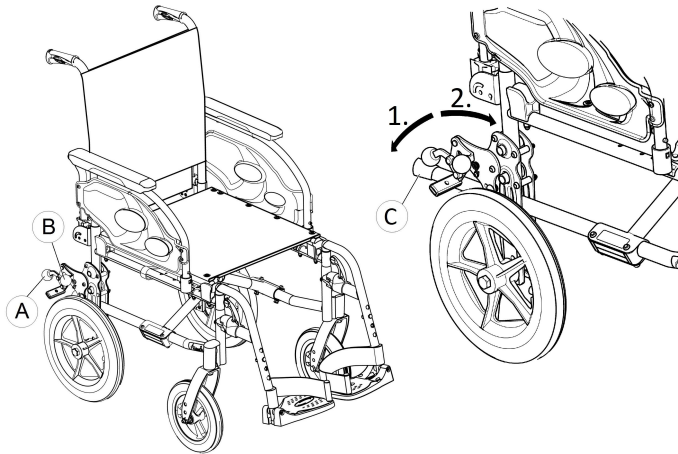

1. Para accionar el freno, empuje la palanca del freno **A** hacia abajo tanto como sea posible.
2. Para soltar el freno, tire de la palanca del freno o presiónela **B** hacia arriba.

Para obtener información detallada sobre el freno de estacionamiento, lea la sección 3.2 Frenos de estacionamiento, página 62.

 Con la ayuda para bascular **C**, un asistente puede bascular la silla de ruedas más fácilmente, por ejemplo para salvar escalones.



¡ADVERTENCIA! **Riesgo de caída**

– Asegúrese de que la ayuda para bascular no sobresalga del diámetro exterior de la rueda trasera.

1. Sujete la silla de ruedas por las empuñaduras.
2. Presione la ayuda para bascular de la parte derecha **C** con el pie y sostenga la silla de ruedas en la posición inclinada hasta que haya superado el obstáculo.

4.2 Cinturón postural

La silla de ruedas puede equiparse con un cinturón postural. Este cinturón evitará que el usuario se deslice hacia abajo o caiga de la silla de ruedas. El cinturón postural no es un dispositivo de posicionamiento.



¡ADVERTENCIA!

Riesgo de lesión grave/estrangulación

Si el cinturón queda suelto, es posible que el usuario se deslice hacia abajo y se genere un riesgo de estrangulación.

- Un técnico cualificado debe instalar el cinturón postural y la persona que lo prescribe debe ajustarlo.
- Asegúrese siempre de que el cinturón postural está bien ajustado en la parte inferior de la pelvis.
- Cada vez que utilice el cinturón postural, compruebe si está correctamente ajustado. Si se cambia el ángulo del respaldo o del asiento, el cojín o incluso la ropa, se verá afectado el ajuste del cinturón.

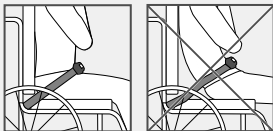

Cierre y apertura del cinturón postural

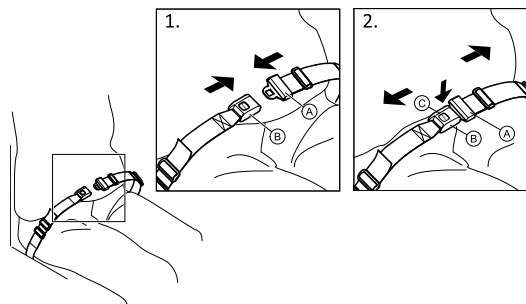

Procure sentarse con la espalda completamente apoyada en el asiento y con la pelvis en una posición lo más vertical y simétrica posible.

1. Para cerrarlo, inserte el cierre **A** en la hebilla **B**.
2. Para abrirlo, pulse el botón Press **C** y tire del cierre **A** para sacarlo de la hebilla **B**.

Ajuste de la longitud



El cinturón postural tendrá la longitud adecuada si hay suficiente espacio para deslizar una mano paralela al cuerpo entre este y el cinturón.

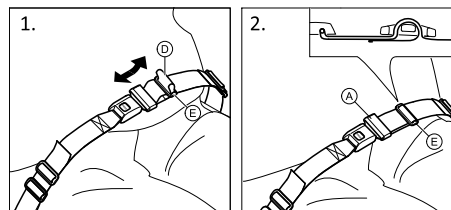

1. Acorte o alargue el cinturón ① según sea necesario.
2. Pase el cinturón ① por el cierre ② y la hebilla de plástico ③ hasta que quede ajustado.

Si este ajuste no es suficiente, es posible que sea necesario volver a ajustar el cinturón postural en las fijaciones.

Ajuste del cinturón postural en las fijaciones



¡PRECAUCIÓN!

- Pase el cinturón por las hebillas de plástico para evitar que el cinturón quede suelto.
- Realice el ajuste en ambos lados por igual, de manera que la hebilla quede en la posición central.
- Asegúrese de que el cinturón no queda atrapado en los radios de la rueda trasera.

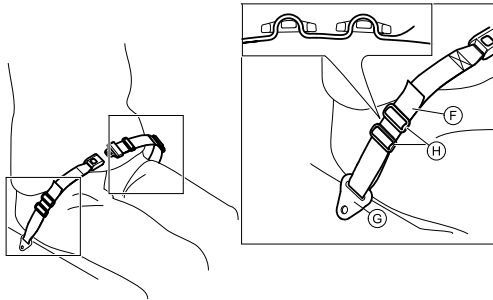

1. Haga pasar el cinturón ④ por la fijación de la silla ⑤ y, a continuación, por AMBAS hebillas de plástico ⑥.

4.3 Bandeja de mesa



¡ADVERTENCIA!

Riesgo de volcado o lesiones

- Carga máxima de la mesa: 8 kg



¡PRECAUCIÓN!

Riesgo de incomodidad o pequeños moratones

- Asegúrese de que los codos del usuario estén sobre la mesa cuando empuje la silla de ruedas. Si los codos sobresalen de la mesa mientras empuja la silla de ruedas, existe el riesgo de que el paciente esté incómodo o sufra pequeños moratones.

Ajuste de profundidad

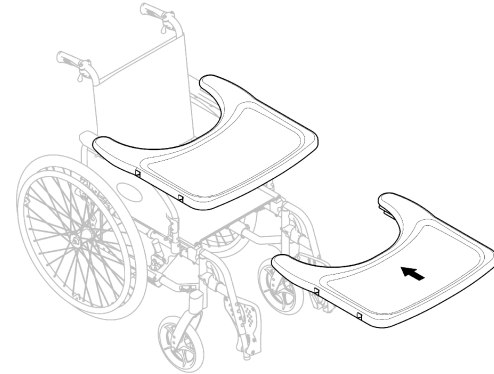

Deslice la bandeja de mesa hacia delante o hacia atrás para ajustar la profundidad que desee.



¡PRECAUCIÓN!

Riesgo de incomodidad

- Cuando ajuste la profundidad de la mesa, asegúrese de no ejercer presión sobre el estómago del usuario.

4.4 Refuerzo para la espalda del respaldo

El refuerzo para la espalda une las dos empuñaduras, proporciona tensión a la tapicería del respaldo y debe estar siempre colocado en las versiones reclinables.



¡PRECAUCIÓN!

- No utilice el refuerzo para la espalda para empujar la silla de ruedas. El refuerzo para la espalda no es una barra de empuje.
- No intente levantar la silla de ruedas sujetándola por el refuerzo para la espalda; podría soltarse y romperse.
- Para evitar lesiones, mantenga los dedos alejados de las piezas móviles y bordes afilados.

Plegado del refuerzo para la espalda

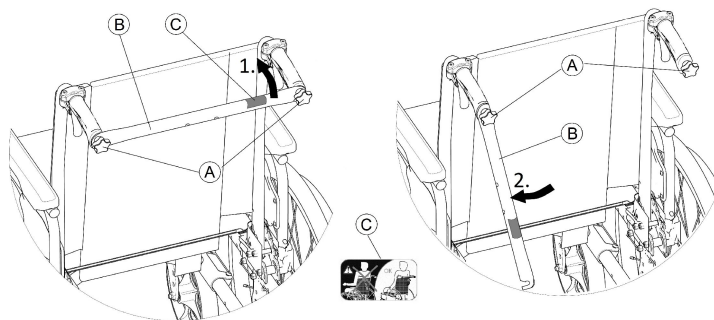

1. Afloje ligeramente a mano los dos tornillos (A), tire hacia arriba del refuerzo para la espalda (B) y gírelo hacia abajo a lo largo del respaldo.
2. Pliegue el refuerzo para la espalda (B) hasta que quede en posición vertical.

Despliegue del refuerzo para la espalda

1. Pliegue el refuerzo para la espalda (B) hacia arriba.
2. Alinee el refuerzo para la espalda (B) con la empuñadura y presiónelo hacia abajo en el tornillo manual (A).
3. Apriete fuerte el tornillo manual (A) y asegúrese de que los DOS tornillos (A) están bien apretados.

 Es importante asegurarse de que el refuerzo para la espalda esté siempre correctamente instalado y acoplado cuando se utilice la silla. No debe dejarse colgando libremente (consulte la etiqueta (C) en el refuerzo para la espalda).



4.5 Soporte para goteo



¡ADVERTENCIA!

Riesgo de volcado o lesiones

– Carga máxima del soporte para goteo: 5 kg (2 x 2,5 kg)



La varilla del soporte para goteo se debe colocar siempre en posición vertical, es decir, formando un ángulo de 90 grados con el suelo, con independencia de la posición de la silla de ruedas.

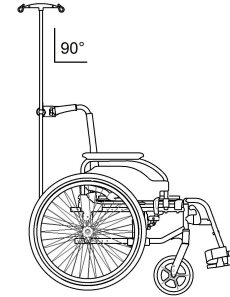

Ajuste de la altura o del ángulo

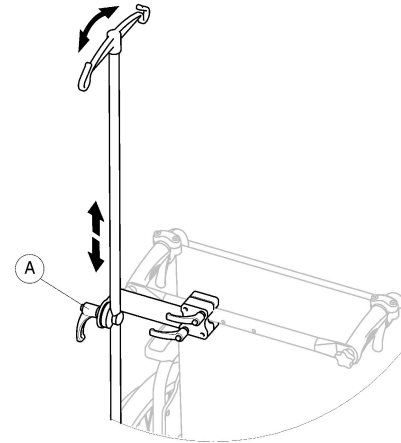

1. Afloje la palanca (A).
2. Ajuste el soporte para goteo a la altura y/o al ángulo que desee.
3. Apriete fuerte la palanca (A).

4.6 Iluminación pasiva

Puede fijar reflectores a las ruedas traseras.

4.7 Soporte para bastones

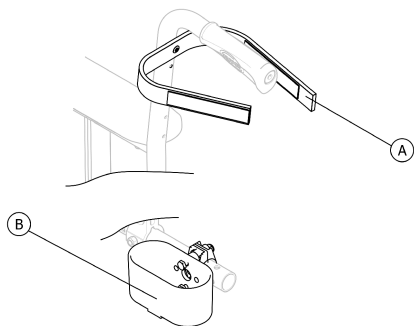

¡ADVERTENCIA! Riesgo de caída

– Compruebe que el soporte para bastones no sobresalga del diámetro exterior de la rueda trasera.

1. Coloque el bastón en el soporte (B).
2. Fije la parte superior del bastón al respaldo (A).

4.8 Ruedas del kit de traslado

Si la silla de ruedas es demasiado ancha para ciertas aplicaciones, como trenes o aeroplanos, pasillos estrechos o puertas estrechas, puede usar las ruedas del kit de traslado.



¡ADVERTENCIA!

– Cuando se usan las ruedas del kit de traslado, los frenos de estacionamiento dejan de surtir efecto y no es posible controlar la silla de ruedas con los aros de empuje.

Las ruedas del kit de traslado se montan directamente en el chasis posterior de forma opcional.



¡ADVERTENCIA!

Riesgo de volcado lateral

– Compruebe que los dispositivos antivuelco, si los tuviera, junto con las ruedas del kit de traslado, estén montados a ambos lados de la silla de ruedas.

Cambio a las ruedas del kit de traslado

1. Active los dispositivos antivuelco, si los tuviera, junto con las ruedas del kit de traslado, a ambos lados, → 3.6 Dispositivo antivuelco, página 66.
2. Con la ayuda de un auxiliar, quite la rueda trasera, → 7.4 Montaje y desmontaje de las ruedas traseras, página 89 y baje la silla de ruedas a la rueda del kit de traslado.
3. Repita el proceso en el otro lado.

Cambio de las ruedas del kit de traslado a las ruedas traseras

1. Con la ayuda de un auxiliar, vuelva a instalar la rueda trasera en el eje extraíble,
→ 7.4 Montaje y desmontaje de las ruedas traseras, página 89 y baje la silla de ruedas a la rueda trasera.
2. Repita el proceso en el otro lado.

5 Instalación

5.1 Información sobre seguridad



¡PRECAUCIÓN!

Riesgo de lesiones

- Antes de usar la silla de ruedas, compruebe su estado general y sus funciones principales, 8.2 Programa de mantenimiento, página 90.

Su distribuidor autorizado le suministrará la silla de ruedas lista para usar. Su distribuidor le describirá las funciones principales y se asegurará de que la silla de ruedas cumpla con sus necesidades y requisitos.

Solamente un distribuidor autorizado puede realizar los ajustes de la posición del eje y los apoyos de las ruedas delanteras.

Si recibe su silla de ruedas plegada, lea la sección 7.2 Plegado y desplegado de la silla de ruedas, página 87.

6 Conducción de la silla de ruedas

6.1 Información sobre seguridad



¡ADVERTENCIA! **Riesgo de accidentes**

Una presión de los neumáticos no uniforme puede afectar en gran medida al manejo.

- Compruebe la presión de los neumáticos antes de cada trayecto.



¡ADVERTENCIA! **Riesgo de caída de la silla de ruedas**

Si se utilizan unas ruedas delanteras demasiado pequeñas, la silla de ruedas podría quedarse atascada en los bordillos o las grietas del suelo.

- Asegúrese de que las ruedas delanteras son las idóneas para la superficie en la que vaya a utilizar la silla de ruedas.



¡PRECAUCIÓN! **Riesgo de aplastamiento**

Puede haber un hueco muy pequeño entre la rueda trasera y el guardabarros/brazaletes, lo que supone un riesgo de atraparse los dedos.

- Procure impulsar la silla de ruedas únicamente con los aros de propulsión.



¡PRECAUCIÓN! **Riesgo de aplastamiento**

Puede haber un hueco muy pequeño entre la rueda trasera y el freno de estacionamiento, lo que supone un riesgo de atraparse los dedos.

- Procure impulsar la silla de ruedas únicamente con los aros de propulsión.

6.2 Frenado durante el uso

Mientras se traslada, puede frenar transmitiendo fuerza al aro de empuje con sus manos.



¡ADVERTENCIA!

Riesgo de caída

Si acciona los frenos de estacionamiento con la silla en movimiento, puede perder el control sobre la dirección del movimiento y es posible que la silla de ruedas se detenga bruscamente, lo cual puede provocar una colisión o una caída.

- No accione nunca los frenos de estacionamiento mientras la silla esté en movimiento.



¡ADVERTENCIA!

Riesgo de caída de la silla de ruedas

Si el auxiliar que tira de las empuñaduras de la silla de ruedas la desacelera rápidamente, el usuario podría caer de la silla de ruedas.

- En caso de que disponga de un cinturón postural, colóquelo siempre.
- Asegúrese de que el auxiliar haya recibido formación individual en el traslado de sillas de ruedas ocupadas.
- Accione los dos frenos simultáneamente y evite pendientes que sobrepasen el 7° para garantizar un perfecto control de la dirección de la silla de ruedas.
- Utilice siempre los frenos de estacionamiento para inmovilizar la silla de ruedas durante las paradas cortas o largas.



¡PRECAUCIÓN!

Riesgo de quemaduras en las manos

Si frena durante mucho tiempo, se genera mucho calor de fricción en los aros de propulsión (sobre todo en los aros de propulsión antideslizantes).

- Use guantes adecuados.

1. Sujete los aros de empuje y presione uniformemente con ambas manos hasta que se detenga la silla de ruedas.

Frenado con un auxiliar

Con el freno del auxiliar (freno de tambor) un auxiliar puede frenar la silla de ruedas mientras está en movimiento. El freno del auxiliar también puede utilizarse como freno de estacionamiento.

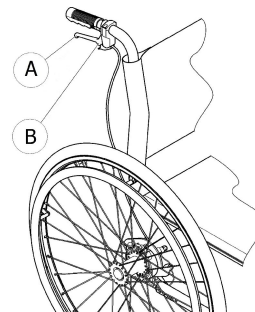

1. Para frenar, apriete la palanca del freno **A** situada en la empuñadura.
2. Para estacionar, apriete con fuerza la palanca del freno hasta que encaje la palanca de seguridad **B**.
3. Para soltar el freno, tire de la palanca del freno y libere la palanca de seguridad situada debajo de la palanca del freno.

6.3 Sentarse/Levantarse de la silla de ruedas



¡ADVERTENCIA! **Riesgo de caída**

- Existe un gran riesgo de caída durante el traslado.
- Siéntese y levántese de la silla sin ayuda solo si es físicamente capaz de hacerlo.
 - En los traslados, colóquese lo más atrás posible en el asiento. De esta forma se evitará que se dañe la tapicería y la posibilidad de que la silla de ruedas se vuelque hacia delante.
 - Asegúrese de que ambas ruedas giratorias estén situadas en posición recta y hacia delante.



¡ADVERTENCIA! **Riesgo de caída**

- La silla de ruedas podría volcar hacia delante si se pone de pie sobre los reposapiés.
- No se ponga nunca de pie sobre los reposapiés al sentarse y levantarse de la silla.



¡PRECAUCIÓN!

- Si suelta o daña los frenos, la silla de ruedas podría rodar de manera descontrolada.
- No se apoye sobre los frenos al sentarse y levantarse de la silla.



¡IMPORTANTE

- Los guardabarros y reposabrazos podrían sufrir daños.
- No se siente nunca sobre los guardabarros o reposabrazos al sentarse y levantarse de la silla.



1. Acerque la silla de ruedas lo más cerca posible del asiento al que quiera desplazarse.
2. Accione los frenos de estacionamiento.
3. Extraiga los reposabrazos o súbalos para apartarlos.
4. Desmonte los reposapiernas o apártelos hacia fuera.
5. Ponga los pies en el suelo.
6. Sujete la silla de ruedas y, si es necesario, sujétese también a un objeto fijo de las inmediaciones.
7. Muévase con lentitud hacia la silla.

6.4 Desplazamiento y conducción de la silla de ruedas

Debe empujar la silla de ruedas con los aros de empuje. Antes de desplazarse sin la ayuda de un auxiliar, debe hallar el punto de volcado de la silla de ruedas.



¡ADVERTENCIA! Riesgo de volcado

La silla de ruedas puede volcar hacia atrás si se equipa con un dispositivo antivuelco. A la hora de hallar el punto de volcado, debe haber un auxiliar situado inmediatamente detrás de la silla de ruedas para que pueda agarrarla en caso de que vuelque.

– Para impedir que vuelque, instale un dispositivo antivuelco.



¡ADVERTENCIA! Riesgo de volcado

La silla de ruedas puede volcar hacia delante.

– Durante el montaje de la silla de ruedas, pruebe el comportamiento en cuanto al volcado hacia delante se refiere y realice los ajustes necesarios conforme al estilo de conducción.



¡PRECAUCIÓN!

Situar una carga pesada en el respaldo puede repercutir en el centro de gravedad de la silla de ruedas.

– Cambie el estilo de desplazamiento en consecuencia.

Hallar el punto de volcado

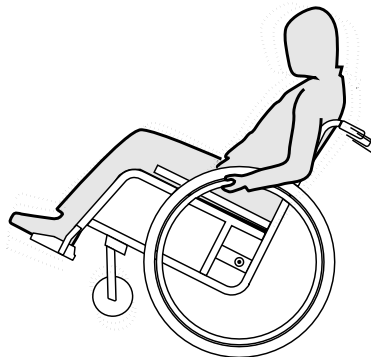

1. Suelte el freno.
2. Desplácese hacia atrás a una distancia corta, agarre ambos aros de empuje con firmeza e impulse hacia delante con un leve puntapié.
3. El cambio que se produce al llevar el peso en dirección opuesta a donde se están dirigiendo las ruedas con los aros de empuje facilitará la identificación del punto de volcado.

6.5 Cómo salvar escalones y bordillos



¡ADVERTENCIA!

Riesgo de caída

Al salvar escalones podría perder el equilibrio y volcar la silla de ruedas.

- Aproxímese siempre a los escalones y bordillos despacio y con cuidado.
- No suba o baje escalones mayores de 25 cm.



¡PRECAUCIÓN!

Un dispositivo antivuelco activado impide que la silla de ruedas se vuelque hacia atrás.

- Desactive el dispositivo antivuelco antes de subir o bajar escalones o bordillos.

Bajada de un escalón con un auxiliar



1. Mueva la silla de ruedas hasta el bordillo y sujete los aros de propulsión.
2. El auxiliar debe sujetar ambas empuñaduras, colocar un pie en la ayuda para bascular (si está instalada) e inclinar la silla de ruedas hacia atrás de modo que las ruedas delanteras se levanten del suelo.
3. A continuación, el auxiliar debe sostener la silla de ruedas en esta posición, empujarla con cuidado para bajar el escalón e inclinarla hacia delante hasta que las ruedas delanteras vuelvan a apoyarse en el suelo.

Subida de un escalón con un auxiliar



¡ADVERTENCIA!

Riesgo de lesiones graves

Subir escalones y bordillos con frecuencia puede provocar la rotura por fatiga del respaldo de la silla de ruedas antes de lo previsto. El usuario podría caer de la silla de ruedas.

– Utilice siempre una ayuda para bascular cuando suba escalones o bordillos.

1. Mueva la silla de ruedas hacia atrás hasta que las ruedas traseras toquen el bordillo.
2. El auxiliar debe inclinar la silla de ruedas sujetando ambas empuñaduras de modo que las ruedas delanteras se levanten del suelo, a continuación, debe empujar las ruedas traseras para subir el bordillo hasta que las ruedas delanteras puedan volver a apoyarse en el suelo.

Bajada de un escalón sin un auxiliar

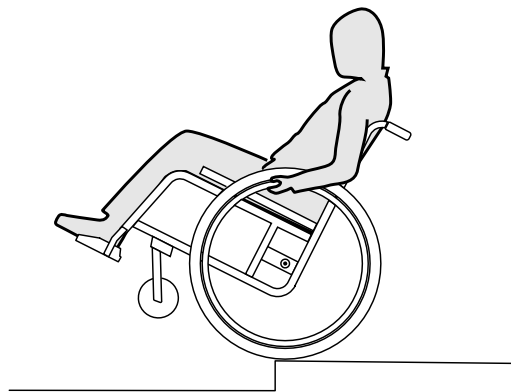

¡ADVERTENCIA!

Riesgo de volcado

Si baja un escalón sin un auxiliar podría volcar hacia atrás si no puede controlar la silla de ruedas.

- Aprenda primero a bajar un escalón sin la ayuda de un auxiliar.
- Aprenda a mantener el equilibrio sobre las ruedas traseras, 6.4 Desplazamiento y conducción de la silla de ruedas, página 80.

1. Mueva la silla de ruedas hasta el bordillo, levante las ruedas delanteras y mantenga la silla de ruedas en equilibrio.
2. Ahora haga rodar lentamente las ruedas traseras sobre el bordillo. Mientras lo hace, sujete firmemente los aros de propulsión con ambas manos hasta que las ruedas delanteras vuelvan a apoyarse en el suelo.

6.6 Bajar escaleras



¡ADVERTENCIA! Peligro de caída

Al bajar escaleras puede perder el equilibrio y volcar con su silla de ruedas.

- Baje escaleras de más de un escalón únicamente en compañía de 2 personas.



1. Las escaleras se pueden sortear tomando como se ha descrito anteriormente un escalón tras otro. Para ello, el primer acompañante se sitúa tras la silla de ruedas y la sujeta por las empuñaduras. El segundo acompañante sujeta una parte fija del chasis delantero y de esta forma asegura la silla de ruedas por delante.

6.7 Cómo superar las rampas y pendientes



¡ADVERTENCIA!

Riesgos provocados por una silla de ruedas fuera de control

Al pasar por pendientes o cuestas, la silla de ruedas podría volcarse hacia atrás, hacia delante o hacia un lado.

- Conviene que haya siempre un auxiliar detrás de la silla de ruedas cuando se acerque a pendientes prolongadas.
- Evite las pendientes laterales.
- Evite las pendientes superiores al 7°.
- Evite los movimientos bruscos al cambiar de dirección en una pendiente.



¡PRECAUCIÓN!

La silla de ruedas podría desplazarse incluso en terrenos en ligera pendiente si no la controla mediante los aros de propulsión.

- Use los frenos de estacionamiento si la silla de ruedas está parada en terrenos en pendiente.

Subida de pendientes

Para subir una pendiente, debe tomar cierto impulso, mantener el impulso y controlar la dirección al mismo tiempo.

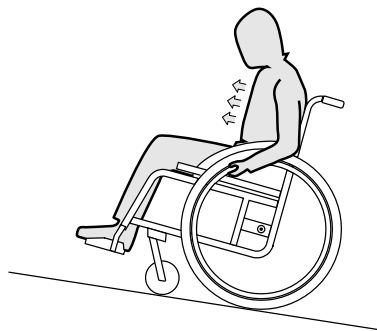

1. Incline su cuerpo hacia delante y empuje la silla de ruedas con impulsos rápidos y potentes de ambos aros de propulsión.

Bajada de pendientes

Al bajar pendientes, es importante controlar la dirección y sobre todo la velocidad.

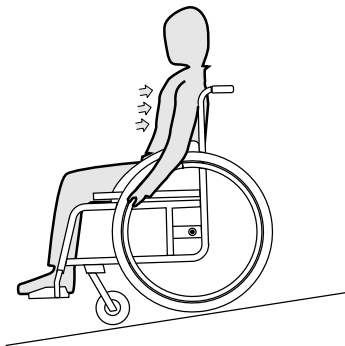

1. Inclínese hacia atrás y deje que los aros de propulsión se deslicen con cuidado entre sus manos. Debe poder detener la silla de ruedas en cualquier momento sujetando los aros de propulsión.



¡PRECAUCIÓN!

Riesgo de quemaduras en las manos.

Si frena durante mucho tiempo, se genera mucho calor de fricción en los aros de propulsión (sobre todo en los aros de propulsión antideslizantes).

- Use guantes adecuados.

6.8 Estabilidad y equilibrio al estar sentado

Algunas actividades y acciones cotidianas requieren inclinarse hacia fuera de la silla de ruedas, hacia delante, hacia los lados o hacia atrás. Esto tiene una gran influencia en la estabilidad de la silla de ruedas. Para poder mantener el equilibrio en todo momento, tenga en cuenta lo siguiente:

Inclinación hacia delante



¡ADVERTENCIA!

Peligro por vuelco hacia fuera

Si se inclina hacia delante por fuera de la silla de ruedas puede caerse.

- No se incline nunca demasiado hacia delante ni se deslice en su asiento para alcanzar un objeto.
- No se incline hacia abajo entre las rodillas para levantar algo del suelo.

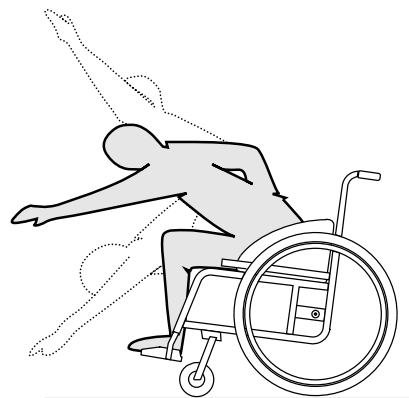

1. Oriente las ruedas delanteras hacia delante. (Para ello, mueva su silla un poco hacia delante y retroceda a continuación.)
2. Fije los dos frenos de estacionamiento.
3. Inclínese hacia delante sólo hasta una posición en la que su torso quede sobre las ruedas delanteras.

Extensión de los brazos hacia atrás para coger objetos



¡ADVERTENCIA!

Peligro por vuelco hacia fuera

Si se inclina demasiado hacia atrás, puede volcar junto con la silla de ruedas.

- No se incline más allá del respaldo.
- Utilice un dispositivo antivuelco.

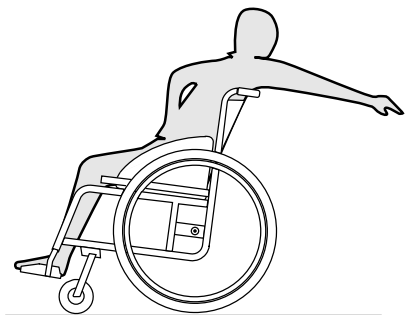

1. Oriente las ruedas delanteras hacia delante. (Para ello, mueva su silla un poco hacia delante y retroceda a continuación.)
2. Accione los frenos de estacionamiento.
3. Extienda el brazo hacia atrás únicamente hasta donde pueda sin cambiar la posición de asiento.

7 Transporte

7.1 Indicaciones de seguridad



¡ADVERTENCIA!

Peligro de lesiones si la silla de ruedas no se fija de forma adecuada

En caso de accidente, frenazo, etc., las piezas móviles de la silla de ruedas pueden provocar lesiones graves.

- Quite siempre las ruedas traseras cuando transporte la silla de ruedas.
- Fije con firmeza todos los componentes de la silla de ruedas en los medios de transporte para evitar que se suelten durante el trayecto.



¡IMPORTANTE!

El desgaste excesivo del material podría afectar a la estabilidad de piezas de soporte.

- No mueva su silla de ruedas con las ruedas desmontadas sobre superficies abrasivas (p. ej. arrastre del chasis sobre el asfalto).

7.2 Plegado y desplegado de la silla de ruedas

Plegado de la silla de ruedas

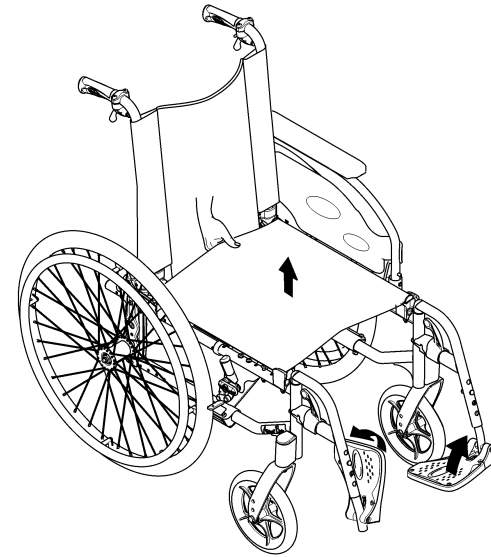

1. De haberlo, quite el cojín del asiento.
2. De haberlo, pliegue el refuerzo para la espalda.
3. Pliegue las paletas del reposapiés hacia arriba.
4. Tire de la funda del asiento hacia arriba.

Desplegado de la silla de ruedas

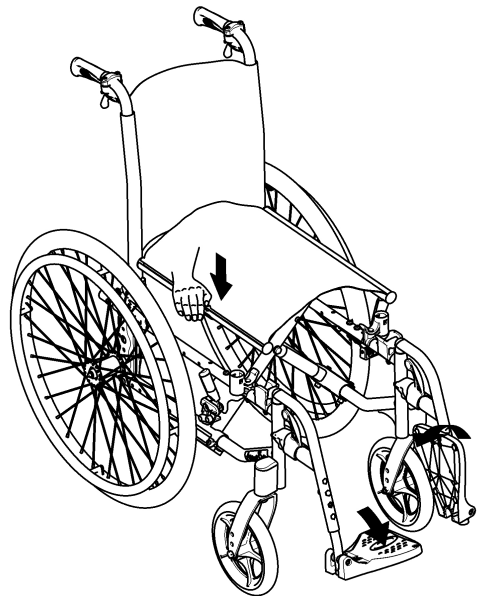

3. Con la palma de la mano, presione el borde del asiento más cercano a usted lo máximo que pueda para que la superficie del asiento se aplane.
4. Ponga de nuevo la silla de ruedas en el suelo y compruebe que los bordes del asiento de ambos lados están entre los componentes de la guía.
5. Pliegue las paletas del reposapiés hacia abajo.
6. De haberlo, despliegue el refuerzo para la espalda.

7.3 Elevación de la silla de ruedas



IMPORTANTE

- No levante nunca la silla de ruedas sujetándola por las piezas extraíbles (reposabrazos o reposapiés).
- Asegúrese de que los postes del respaldo estén bien fijados.



¡PRECAUCIÓN!

Riesgo de atrapamiento de los dedos

Existe el riesgo de que los dedos se queden atrapados entre el borde del asiento y el chasis.

- Nunca sujete el borde del asiento con los dedos.

1. Coloque la silla de ruedas cerca de usted.
2. Si es posible, incline la silla de ruedas suavemente hacia usted.

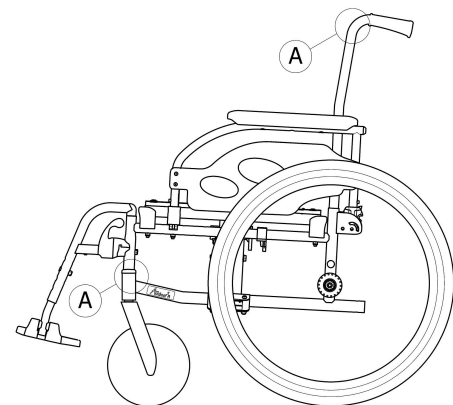

1. Pliegue la silla de ruedas, consulte el capítulo 7.2 Plegado y desplegado de la silla de ruedas, página 87.
2. Levante siempre la silla de ruedas sujetándola por el chasis en los puntos Ⓐ.

7.4 Montaje y desmontaje de las ruedas traseras



¡ADVERTENCIA!

Riesgo de caída

Si el eje extraíble de la rueda trasera no está encajado por completo, la rueda se puede soltar durante la marcha, lo que puede provocar una caída.

– Tras cada montaje de las ruedas, asegúrese de que los ejes extraíbles están completamente encajados.

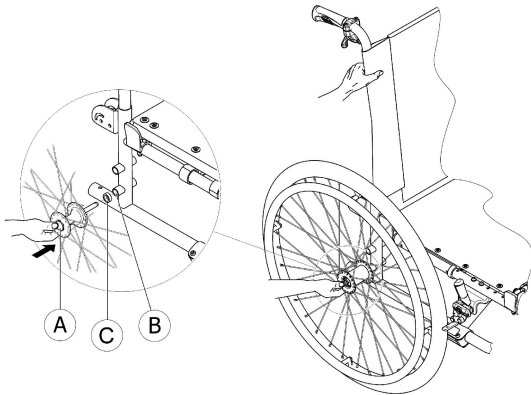

Desmontaje de las ruedas traseras

1. Suelte los frenos.
2. Mantenga la silla de ruedas en posición vertical con una mano.
3. Con la otra mano, sujete la rueda a través de la llanta de radios externa alrededor del cubo de la rueda.
4. Con el pulgar, presione el botón del eje extraíble Ⓐ. Manténgalo presionado y saque la rueda del manguito adaptador Ⓑ.

Montaje de las ruedas traseras

1. Suelte los frenos.
2. Mantenga la silla de ruedas en posición vertical con una mano.
3. Con la otra mano, sujete la rueda a través de la llanta de radios externa alrededor del cubo de la rueda.
4. Con el pulgar, mantenga presionado el botón del eje extraíble Ⓐ.
5. Introduzca el eje en el manguito adaptador Ⓑ hasta el tope.
6. Asegúrese de que el separador Ⓒ, si estuviera presente, esté colocado correctamente.
7. Suelte el botón del eje extraíble y asegúrese de que la rueda queda bien sujeta.



¡IMPORTANTE

– Asegúrese siempre de que el separador Ⓒ esté colocado con las ruedas traseras estándar (no está presente con las ruedas traseras con freno de tambor).

8 Mantenimiento

8.1 Información sobre seguridad



¡ADVERTENCIA!

Algunos materiales se deterioran de forma natural con el tiempo. Esto podría provocar daños en los componentes de la silla de ruedas.

- La silla de ruedas debe ser inspeccionada por un distribuidor autorizado al menos una vez al año o si no se ha usado durante un largo periodo de tiempo.



Su distribuidor autorizado de Invacare puede ayudarle a realizar el mantenimiento periódico. Para encontrar el distribuidor autorizado más cercano, póngase en contacto con el distribuidor de Invacare de su país (al final de este documento).



Embalaje para la devolución

La silla de ruedas debe enviarse al distribuidor autorizado embalada adecuadamente para evitar que sufra daños al transportarla.

8.2 Programa de mantenimiento

Para garantizar un funcionamiento seguro y fiable, realice periódicamente las siguientes comprobaciones y mantenimiento o encárguelo a otra persona.

	semanal – mente	mensual – mente	anual – mente
Comprobar la presión de los neumáticos	x		
Comprobar que las ruedas traseras están bien asentadas	x		
Comprobar el cinturón postural	x		
Inspección visual		x	
Comprobar el mecanismo de plegado		x	
Limpiar las ruedas delanteras		x	
Comprobar los tornillos		x	
Comprobar los radios		x	

	semanal – mente	mensual – mente	anual – mente
Comprobar los frenos de estacionamiento		x	
Solicitar a un distribuidor autorizado que compruebe la silla de ruedas			x

Comprobar la presión de los neumáticos

1. Compruebe la presión de los neumáticos, 3.7 Ruedas, página 68.
2. Infle los neumáticos con la presión necesaria.
3. Compruebe la banda de rodamiento al mismo tiempo.
4. Cambie los neumáticos si es necesario.

Comprobar que las ruedas traseras están bien asentadas

1. Tire de la rueda trasera para comprobar que el eje extraíble está bien asentado. La rueda no se debe salir.
2. Si las ruedas traseras no encajan correctamente, elimine cualquier suciedad o depósito. Si persiste el problema, solicite al distribuidor autorizado que monte de nuevo los ejes extraíbles.

Comprobar el cinturón postural

1. Compruebe que el cinturón postural esté ajustado correctamente.

! IMPORTANTE

- Un distribuidor autorizado debe ajustar los cinturones posturales sueltos.
- Un distribuidor autorizado debe reemplazar los cinturones posturales dañados.

Inspección visual

1. Examine si la silla de ruedas tiene piezas sueltas, grietas u otros defectos.
2. Si encuentra algo, solicite inmediatamente a un distribuidor autorizado que compruebe la silla de ruedas.

Comprobar el mecanismo de plegado

1. Compruebe que el mecanismo de plegado se maneja con facilidad.

Limpiar las ruedas delanteras

1. Compruebe que las ruedas delanteras giran sin ningún impedimento.
2. Elimine cualquier suciedad o pelo de los rodamientos de las ruedas delanteras.

Compruebe los tornillos

Los tornillos se pueden soltar debido al uso constante.

1. Compruebe que los tornillos están bien apretados (en el reposapiés, funda del asiento, laterales, respaldo, chasis y módulo del asiento).
2. Apriete todos los tornillos sueltos con el par adecuado. Por lo tanto, consulte el Manual de servicio, disponible en Internet en la dirección www.invacare.es.

! **IMPORTANTE**

Los tornillos y tuercas de seguridad pierden su eficacia al aflojarse y apretarse repetidamente.
– Un distribuidor autorizado debe reemplazar los tornillos y tuercas de seguridad.

Compruebe la tensión de los radios

Los radios no deben estar sueltos o deformados.

1. Un distribuidor autorizado debe ajustar los radios sueltos.
2. Un distribuidor autorizado debe reemplazar los radios rotos.

Comprobar los frenos de estacionamiento

1. Compruebe que los frenos de estacionamiento están colocados correctamente. El freno está colocado correctamente si la zapata de freno presiona la rueda unos milímetros al accionar el freno.
2. Si cree que el ajuste no es correcto, solicite a un distribuidor autorizado que ajuste los frenos correctamente.

! **IMPORTANTE**

Los frenos de estacionamiento deben reajustarse después de reemplazar las ruedas traseras o cambiar su posición.

Comprobaciones tras una colisión o golpe fuerte

! **IMPORTANTE**

Como consecuencia de una colisión violenta o un golpe fuerte, pueden producirse daños imperceptibles en la silla de ruedas.
– Después de una colisión violenta o un golpe fuerte es imprescindible que la silla de ruedas sea inspeccionada por un distribuidor autorizado.

Reparación o cambio de un tubo interior

1. Extraiga la rueda trasera y suelte el aire que tenga el tubo interior.
2. Levante la cubierta de la rueda para sacarla de la llanta mediante una palanca para ruedas de bicicleta. No use objetos afilados (por ejemplo, un destornillador) que puedan dañar el tubo interior.
3. Saque el tubo interior de la rueda.
4. Repare el tubo interior mediante un kit de reparación de bicicletas o, si es necesario, reemplace el tubo.
5. Infle el tubo ligeramente hasta que tenga una forma redonda.
6. Introduzca la válvula en el orificio para la válvula de la llanta e inserte el tubo en la rueda (el tubo debe quedar alrededor de la rueda sin pliegues).
7. Levante la cubierta de la rueda sobre el borde de la llanta. Empiece cerca de la válvula y use una palanca para ruedas de bicicleta. Al hacerlo, compruebe todo el contorno para garantizar que el tubo interior no queda atrapado entre la rueda y la llanta.
8. Infle la rueda hasta la presión de funcionamiento máxima. Compruebe que la rueda no pierde aire.

Recambios

 Todos los recambios se pueden obtener a través de un distribuidor autorizado de Invacare. Una lista actualizada de recambios está disponible en Internet en la dirección www.invacare.es.

8.3 Limpieza

La silla de ruedas le servirá durante muchos años si la limpia con regularidad.

IMPORTANTE

La arena y el agua del mar pueden dañar los cojinetes y las partes de acero se pueden oxidar si la superficie se daña.

– Exponga la silla de ruedas a la arena o al agua del mar únicamente durante periodos cortos y límpiela cada vez que haya estado en la playa.

IMPORTANTE

– No utilice sustancias abrasivas, productos de limpieza agresivos o limpiadores a alta presión. Nunca utilice ácidos, álcalis o disolventes como la acetona o el disolvente de celulosa.

– Utilice siempre los productos habituales de limpieza del hogar.

1. Limpie los cojines y las piezas metálicas con un paño suave y húmedo.
2. Seque la silla de ruedas con cuidado con un paño tras utilizarla en condiciones de lluvia.
3. Si la silla de ruedas está sucia, limpie la suciedad lo antes posible con un paño húmedo y séquela con cuidado.



Una limpieza regular revelará piezas flojas o desgastadas y mejorará el funcionamiento correcto de la silla de ruedas. Para que funcione correctamente y de forma segura, la silla de ruedas debe cuidarse como cualquier otro vehículo. En caso de que la tapicería esté muy manchada o el acabado de la superficie presente muchos daños, póngase en contacto con un distribuidor autorizado para obtener más información.

Limpieza de la tapicería

Para obtener información sobre la limpieza de la tapicería, consulte las instrucciones de la etiqueta de la funda del asiento, del cojín y del respaldo.

Limpieza de las superficies metálicas

Debe utilizarse agua caliente y un detergente suave para limpiar las superficies metálicas.

1. Limpie con un paño húmedo.
2. Seque la superficie limpiando con un paño seco.

Se puede utilizar abrillantador de coches y cera suave para eliminar raspaduras y restablecer el brillo.

Limpieza de las superficies de plástico

Las superficies de plástico deben limpiarse con un paño suave, detergente suave y agua caliente.



IMPORTANTE

– No utilice disolventes ni productos de limpieza de cocina para limpiar las superficies de plástico.

1. Enjuague la superficie con agua limpia.
2. Seque la superficie limpiando con un paño seco.

8.4 Desinfección

La silla de ruedas puede desinfectarse pulverizando o limpiando con desinfectantes probados y aprobados.



Rocíe con un producto de limpieza y desinfección suave (bactericida y fungicida que cumpla con las normas EN1040 / EN1276 / EN1650) y siga las instrucciones facilitadas por el fabricante.

9 Solución de problemas

9.1 Información sobre seguridad

Se pueden producir fallos como resultado del uso diario, los ajustes o las necesidades cambiantes de la silla de ruedas. La tabla siguiente explica cómo identificar y reparar los fallos.



¡PRECAUCIÓN!

- Póngase en contacto con su distribuidor autorizado inmediatamente si observa un fallo de la silla de ruedas, por ejemplo un cambio significativo en su manejo.



¡IMPORTANTE!

- Algunas de las acciones enumeradas debe realizarlas un distribuidor autorizado, por eso, se indica en cada caso. Recomendamos que *todos* los ajustes los efectúe un distribuidor autorizado.

9.2 Identificación y reparación de fallos

Fallo	Posible causa	Acción
La silla de ruedas no se desplaza en línea recta	Presión de los neumáticos incorrecta en una rueda trasera.	Corrija la presión de los neumáticos, → 3.7 Ruedas, página 68
	Uno o varios radios rotos	Reemplace el radio o radios defectuosos, → distribuidor autorizado
	Radios apretados de forma desigual	Apriete los radios sueltos, → distribuidor autorizado
	Los rodamientos de la rueda delantera están sucios o dañados	Limpie o reemplace los rodamientos, → distribuidor autorizado
Los frenos agarran mal o de forma asimétrica	Presión de los neumáticos incorrecta en una o ambas ruedas traseras	Corrija la presión de los neumáticos, → 3.7 Ruedas, página 68
	Ajuste del freno incorrecto	Corrija el ajuste del freno, → distribuidor autorizado
Resistencia al rodamiento demasiado alta	La presión de los neumáticos de las ruedas traseras es demasiado baja	Corrija la presión de los neumáticos, → 3.7 Ruedas, página 68
	Las ruedas traseras no están paralelas	Asegúrese de que las ruedas traseras están paralelas, → distribuidor autorizado
Las ruedas delanteras se tambalean al moverse rápido	El bloque del cojinete de la rueda delantera tiene muy poca tensión	Apriete ligeramente la tuerca en el eje del bloque del cojinete, → distribuidor autorizado
	La rueda delantera se ha desgastado y está lisa	Cambie la rueda delantera, → distribuidor autorizado
La rueda delantera está rígida o atascada	Los rodamientos están sucios o defectuosos	Limpie o reemplace los rodamientos, → distribuidor autorizado

10 Después del uso

10.1 Almacenaje



IMPORTANTE

Riesgo de dañar el producto

- No guarde el producto cerca de fuentes de calor.
- No almacene nunca otros artículos sobre la silla de ruedas.
- Guarde la silla de ruedas en el interior, en un entorno seco.
- Consulte el límite de temperatura en el capítulo 11.3 Condiciones ambientales, página 100

Si la silla de ruedas permanece guardada durante mucho tiempo (más de cuatro meses) debe inspeccionarse como se indica en el capítulo 8 Mantenimiento, página 90.

10.2 Reutilización

La silla de ruedas puede reutilizarse. Hay que realizar las acciones siguientes:

- Limpieza y desinfección, 8.3 Limpieza, página 93 y 8.4 Desinfección, página 94 en este manual.
- Inspección, 8.2 Programa de mantenimiento, página 90 en este manual.
- La silla de ruedas se debe adaptar al nuevo usuario según la documentación de servicio (suministrada por el distribuidor autorizado de Invacare de su país).

10.3 Eliminación de desechos

Cuide su medioambiente y procure la correcta eliminación de su silla de ruedas. Para la eliminación de desechos se aplican las disposiciones legales nacionales y locales.



Para eliminar desechos correctamente, diríjase a su distribuidor especializado o pregunte por una empresa de eliminación de desechos local en la administración de su municipio o ciudad.

11 Datos técnicos

11.1 Dimensiones y peso

Todas las especificaciones de dimensión y peso se refieren a una amplia gama de sillas de ruedas en una configuración estándar. La dimensión y el peso (según en la norma ISO 7176-1/5/7) pueden cambiar en función de las distintas configuraciones. En algunas configuraciones, la silla de ruedas supera las dimensiones recomendadas para una silla de ruedas.

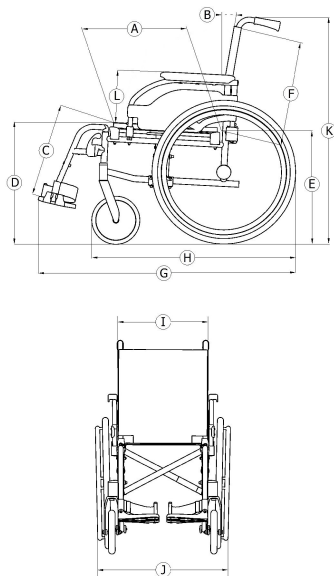

Ⓒ	Longitud total con reposapiernas	1085 – 1125 mm
Ⓘ	Anchura total	608 – 700 mm
	Longitud plegada	1025 mm
	Anchura plegada	250 mm
	Altura plegada	735 – 950 mm
	Masa total	desde 17,5 kg
	Masa de la parte más pesada	10 – 14 kg
	Estabilidad estática en pendiente descendente	0° – 18°
	Estabilidad estática en pendiente ascendente	0° – 9°
	Estabilidad estática lateral	0° – 19°
	Ángulo de plano del asiento	3° – 7°
Ⓐ	Profundidad del asiento efectiva	450 – 470 mm
Ⓛ	Anchura del asiento efectiva	355 – 480 mm, en incrementos de 25 mm
Ⓓ	Superficie del asiento en el borde delantero	438 – 488 mm, en incrementos de 50 mm

Ⓔ	Superficie del asiento en el borde trasero	416 – 436 mm, en incrementos de 50 mm
	Ángulo del respaldo (fijo)	9°
Ⓕ	Altura del respaldo	450 – 470 mm
Ⓖ	Distancia del reposapiés al asiento	335 – 460 mm, en incrementos de 25 mm
	Ángulo de la pata con la superficie del asiento	106° / 0° – 80°
Ⓖ	Altura del reposabrazos al asiento	251 – 265 mm
	Ubicación delantera de la estructura del reposabrazos	290 – 305 mm
	Diámetro del aro de empuje	535 mm
	Ubicación horizontal del eje	10 – 47 mm
	Radio mínimo de giro	915 mm
	Anchura de la estiba	250 mm
	Altura de la estiba	735 – 1050 mm
	Longitud de la estiba	1025 mm
Ⓕ	Longitud total sin reposapiernas	835 – 875 mm

Ⓚ	Altura total	950 mm
	Peso del usuario máximo	125 kg
	Anchura de giro	1280 mm
	Ángulo máximo de inclinación para la frenada	7°

11.2 Materiales

Chasis/tubos del respaldo	Acero
Tapicería (asiento y respaldo)	Espuma de poliuretano, tela de nailon y poliéster
Empuñaduras	PVC
Piezas de plástico como palancas de freno, protectores de ropa, paletas del reposapiés, brazaletes y piezas de la mayoría de accesorios	Termoplástico (por ejemplo, PA, PP, ABS y PUR) de acuerdo con el marcado de las piezas
Mecanismo de plegado/soporte vertical/piezas de sujeción/horquillas de las ruedas	Aluminio, acero
Tornillos, arandelas y tuercas	Acero



Todos los materiales utilizados son resistentes a la corrosión. Solo utilizamos materiales y componentes que cumplen con las directivas REACH.

11.3 Condiciones ambientales

Límites de temperatura	De – 20 °C a + 40 °C
Humedad relativa	De 20 % a 75 %
Presión atmosférica	De 800 hPa a 1060 hPa

 Tenga en cuenta que cuando una silla de ruedas se ha almacenado a baja temperatura, debe ajustarse de acuerdo con el capítulo 8 Mantenimiento, página 90 antes de utilizarse.

Sommario

Il presente manuale deve essere fornito all'utilizzatore del prodotto. Leggere il presente manuale e conservarlo per eventuali consultazioni successive, PRIMA di utilizzare il prodotto.

1 Generale	103
1.1 Ulteriori informazioni sul manuale d'uso	103
1.2 Simboli in questo manuale	103
1.3 Garanzia	104
1.4 Limiti di responsabilità	104
1.5 Norme e regolamenti	104
1.6 Uso previsto	105
1.7 Durata	105
2 Sicurezza	106
2.1 Informazioni per la sicurezza	106
2.2 Dispositivi di sicurezza	108
2.3 Etichette e simboli sul prodotto	108
3 Struttura e funzionamento	110
3.1 Panoramica	110
3.2 Freni di stazionamento	111
3.3 Schienale	112
3.4 Braccioli	112
3.4.1 Bracciolo pieghevole e amovibile	113
3.5 Poggiagambe	113
3.5.1 Rotazione dei poggiagambe	114
3.5.2 Rotazione, elevazione dei poggiagambe	114
3.6 Dispositivo antiribaltamento	116
3.7 Pneumatici	117
3.8 Cuscino imbottito sedile	118
4 Accessori	119
4.1 Versione antibarriera	119
4.2 Cintura di mantenimento della postura	119
4.3 Vassoio	121

4.4 Tubo tensore posteriore dello schienale	122
4.5 Asta portaflebo	123
4.6 Catarifrangenti	124
4.7 Portabastone	124
4.8 Ruote del kit di trasferimento	124
5 Messa in servizio	126
5.1 Informazioni per la sicurezza	126
6 Marcia con la carrozzina	127
6.1 Informazioni per la sicurezza	127
6.2 Frenata durante l'utilizzo	128
6.3 Trasferimento sulla/dalla carrozzina	129
6.4 Guida e sterzata della carrozzina	130
6.5 Salire e scendere da gradini e dislivelli	131
6.6 Salire e scendere le scale	133
6.7 Salita su rampe e terreni in pendenza	134
6.8 Stabilità ed equilibrio	135
7 Trasporto	137
7.1 Indicazioni per la sicurezza	137
7.2 Chiusura e apertura della carrozzina	137
7.3 Sollevamento della carrozzina	138
7.4 Smontaggio e montaggio delle ruote posteriori	139
8 Manutenzione	140
8.1 Informazioni per la sicurezza	140
8.2 Programma di manutenzione	140
8.3 Pulizia	143
8.4 Disinfezione	144
9 Guida alla soluzione dei problemi	145
9.1 Informazioni per la sicurezza	145
9.2 Identificazione e riparazione dei guasti	146
10 Dopo l'utilizzo	147
10.1 Conservazione	147
10.2 Riutilizzo	147
10.3 Smaltimento	147

11 Dati tecnici	148
11.1 Dimensioni e peso	148
11.2 Materiali	149
11.3 Condizioni ambientali	150

1 Generale

1.1 Ulteriori informazioni sul manuale d'uso

Grazie per aver scelto una carrozzina Invacare.

Il presente manuale d'uso contiene informazioni importanti sull'utilizzo della carrozzina. Al fine di garantire la sicurezza di utilizzo della propria carrozzina, leggere attentamente il manuale d'uso e seguire le informazioni per la sicurezza.

Le informazioni contenute nel presente manuale possono essere modificate senza preavviso.

In caso di problemi di vista, è possibile visualizzare il presente manuale d'uso come file PDF su Internet all'indirizzo www.invacare.it e ingrandirlo sullo schermo secondo necessità. Se non si riescono a ingrandire a sufficienza i testi e la grafica, contattare il distributore Invacare nazionale; → gli indirizzi sono riportati sul retro di questo documento. Se necessario, provvederemo alla fornitura di un file PDF ad alta risoluzione del presente manuale d'uso. Inoltre, è possibile ottenere la lettura del file PDF con l'ausilio di programmi adatti che utilizzino speciali funzioni linguistiche installati sul proprio computer (per esempio in Adobe® Reader® X: Maiusc+Ctrl+Y).



L'allestimento della propria carrozzina può differire dalle descrizioni e dai diagrammi forniti in dotazione a causa del gran numero di modelli disponibili.

Per ottenere importanti informazioni aggiornate sul prodotto (ad esempio, note sulla sicurezza del prodotto, richiami di prodotti e così via), fare riferimento al nostro sito web all'indirizzo www.invacare.eu.com, al proprio rivenditore

locale specializzato o contattare Invacare nel proprio paese (gli indirizzi sono riportati sul retro del presente manuale).

1.2 Simboli in questo manuale

Tutte le avvertenze nel presente manuale d'uso sono contrassegnate da simboli. Davanti ai singoli messaggi sono riportati simboli e parole che indicano la gravità del pericolo.



ATTENZIONE

Indica una potenziale situazione di pericolo che potrebbe essere causa di lesioni gravi o morte, se non venisse evitata.



AVVERTENZA

Indica una potenziale situazione di pericolo che potrebbe essere causa di lesioni di piccola o media entità, se non venisse evitata.



IMPORTANTE

Indica una potenziale situazione di pericolo che potrebbe essere causa di danni materiali, se non venisse evitata.



Indica consigli e raccomandazioni utili per un uso efficiente e privo di inconvenienti della carrozzina.



Questo prodotto è conforme alla direttiva 93/42/ECC relativa ai prodotti medicali. La data di lancio di questo prodotto è indicata nella dichiarazione di conformità CE.



Fabbricante

1.3 Garanzia

Invacare garantisce che le proprie carrozzine sono prive di difetti e perfettamente funzionali. La garanzia copre tutti i vizi e i difetti attribuibili in modo comprovabile a costruzione difettosa, materiali di qualità inferiore o difetto di fabbricazione. I diritti di garanzia nei confronti del produttore possono essere fatti valere solo dal distributore e non dall'utilizzatore del prodotto.

La presente garanzia non include la normale usura, le conseguenze di utilizzo improprio o danneggiamento, scarsa manutenzione e montaggio o messa in funzione non regolamentare da parte dell'acquirente o di una terza persona o difetti attribuibili a circostanze fuori dal nostro controllo. Le parti soggette a normale usura non sono coperte da garanzia. La garanzia decade se al prodotto vengono apportate modifiche non autorizzate o non eseguite da un rivenditore specializzato oppure se vengono utilizzati accessori o parti di ricambio improprie. La garanzia non copre alcun costo conseguente derivante dalla correzione di difetti, quali i costi di imballaggio e trasporto, i costi di manodopera, le spese e così via.

Il periodo di copertura della garanzia è 24 mesi.

Inoltre, i termini e le condizioni sono parte integrante delle condizioni generali e delle condizioni specifiche per i singoli paesi in cui il prodotto è commercializzato.

1.4 Limiti di responsabilità

Invacare non si assume alcuna responsabilità per danni derivanti da:

- Non conformità con il manuale d'uso
- Utilizzo non corretto
- Consumo e usura naturali
- Montaggio o preparazione non corretti da parte dell'acquirente o di terzi
- Modifiche tecniche
- L'uso di accessori di terzi non approvati invece di accessori Invacare testati e approvati
- Modifiche non autorizzate e/o utilizzo di pezzi di ricambio non adatti

Una autorizzazione scritta di Invacare deve essere ottenuta prima dell'installazione di ulteriori adattamenti su una carrozzina Invacare. In caso contrario, non è ammesso alcun tipo di reclamo.

1.5 Norme e regolamenti

La qualità è fondamentale perché l'azienda operi nel rispetto e nell'ambito delle norme ISO 9001 e ISO 13485.

La carrozzina è stata collaudata in conformità alla norma EN 12183. Tale norma prevede anche una prova di infiammabilità (EN 1021-2 o ISO 8191-2).

Invacare lavora costantemente per garantire che l'impatto ambientale dell'azienda a livello locale e globale sia ridotto

al minimo. Garantiamo di utilizzare esclusivamente materiali e componenti conformi alla direttiva REACH.

1.6 Uso previsto

La carrozzina attiva bassa è spinta manualmente e deve essere utilizzata esclusivamente per il trasporto indipendente o assistito di una persona disabile con difficoltà motorie. Questa carrozzina manuale, con portata massima di 125 kg, è concepita per consentire la mobilità di persone di età maggiore di 15 anni (adolescenti e adulti). Il dispositivo è indicato per fornire mobilità a persone la cui posizione è limitata a quella seduta. Quando viene utilizzata senza assistente, la carrozzina può essere utilizzata esclusivamente da parte di persone che siano fisicamente e mentalmente in grado di utilizzarla in sicurezza (ad esempio, per spingere la propria carrozzina, sterzare, frenare). La carrozzina deve essere utilizzata solo a livello del suolo, su superfici facilmente accessibili e all'interno di edifici.



La carrozzina attiva bassa deve essere approvata e adatta alle specifiche condizioni fisiche dell'utilizzatore.



ATTENZIONE!

Qualsiasi altro tipo di utilizzo o l'uso non corretto potrebbe causare situazioni di pericolo.

Se si utilizza la carrozzina come previsto, non sono note controindicazioni.



AVVERTENZA!

- In alcune configurazioni, le dimensioni complessive della carrozzina pronta per l'uso superano i limiti autorizzati e non è possibile accedere alle uscite di emergenza.
- In alcune configurazioni, la carrozzina supera le dimensioni consigliate per gli spostamenti in treno all'interno dell'UE.



Sistemi antifurto e metal detector: in rari casi, i materiali utilizzati nella carrozzina possono causare l'attivazione di sistemi antifurto e di metal detector.

1.7 Durata

La durata prevista del prodotto è di cinque anni, ipotizzando un utilizzo quotidiano ed a condizione che sia utilizzato in conformità alle istruzioni per la sicurezza, la manutenzione e l'uso previsto indicate nel presente manuale.

2 Sicurezza

2.1 Informazioni per la sicurezza

Questa sezione contiene importanti informazioni di sicurezza per la protezione dell'utilizzatore della carrozzina e dell'assistente e per un utilizzo in sicurezza e senza problemi della carrozzina.



ATTENZIONE!

Pericolo di incidenti e lesioni gravi

Qualora la carrozzina non sia regolata in modo corretto, possono verificarsi incidenti con conseguenti lesioni gravi.

- Le regolazioni della carrozzina devono essere sempre effettuate da un rivenditore autorizzato.



ATTENZIONE!

Pericoli dovuti a una condotta di guida non idonea alle condizioni

In presenza di ghiaia o terreni irregolari o sul bagnato vi è il rischio di scivolare.

- Adeguare sempre la propria condotta e velocità di guida alle condizioni (clima, terreno, capacità individuali ecc.).



ATTENZIONE!

Pericolo di lesioni

In caso di collisione vi è la possibilità di riportare ferite a parti del corpo che si estendono oltre la carrozzina (ad es. piedi o mani).

- Evitare qualsiasi collisione non frenata.
- Evitare di raggiungere qualsiasi oggetto protendendo la testa.
- Guidare con prudenza nell'attraversare passaggi stretti.



ATTENZIONE!

Rischi dovuti alla perdita di controllo della carrozzina

A velocità elevate è possibile perdere il controllo della carrozzina e ribaltarsi.

- Non superare mai la velocità di 7 km/h.
- Evitare qualsiasi collisione.

**ATTENZIONE!****Rischio di inclinazione**

La posizione dell'asse delle ruote posteriori e l'inclinazione dello schienale della carrozzina sono due delle regolazioni principali che possono influire sulla stabilità quando si è seduti sulla carrozzina.

- Queste modifiche, tutte le regolazioni della posizione delle ruote anteriori e/o delle forcelle di angolazione nella configurazione della carrozzina, devono essere eseguite esclusivamente sotto la supervisione di una persona che ha valutato a fondo i rischi di eventuali modifiche alla configurazione della carrozzina. Consultare, quindi, il proprio distributore.

**AVVERTENZA!****Rischio di ustioni**

I componenti della carrozzina possono riscaldarsi se esposti a fonti di calore esterne.

- Non esporre la carrozzina alla luce diretta del sole prima dell'uso.
- Prima dell'uso, controllare la temperatura di tutti i componenti a contatto con la pelle.

**ATTENZIONE!****Sistemi di ancoraggio della carrozzina**

- Gli utilizzatori della carrozzina NON devono essere trasportati su veicoli di alcun genere, mentre si trovano seduti sulla carrozzina stessa. A tutt'oggi, il ministero dei Trasporti non ha omologato alcun sistema di ancoraggio tramite cinture di sicurezza per il trasporto a bordo di un veicolo in movimento di qualsiasi tipo di un utilizzatore seduto su una carrozzina.
- Invacare raccomanda che gli utilizzatori di carrozzine vengano trasferiti sui sedili appositi, a bordo dei mezzi di trasporto, e protetti mediante i sistemi di ritenuta predisposti secondo la normativa vigente per l'industria automobilistica. Invacare non può raccomandare e non raccomanda alcun sistema di trasporto di carrozzine.

**AVVERTENZA!****Rischio di schiacciamento delle dita**

Si corre sempre il rischio di schiacciarsi p.e. le dita o le braccia incastrate in parti in movimento della carrozzina.

- Attivando i meccanismi di piegatura o inserimento delle parti in movimento, quali l'asse estraibile della ruota posteriore, lo schienale ribaltabile o il dispositivo antiribaltamento, accertarsi che nulla possa rimanere incastrato.



AVVERTENZA!

Rischio di ribaltamento

Carichi aggiuntivi (zaini o articoli simili) appesi ai montanti dello schienale della carrozzina possono influire sulla stabilità posteriore della carrozzina, specialmente se utilizzati insieme agli schienali reclinabili.

- Pertanto, Invacare raccomanda vivamente di utilizzare dispositivi antiribaltamento (disponibili come opzione) quando si appendono carichi aggiuntivi allo schienale (zaini o articoli simili).

2.2 Dispositivi di sicurezza



ATTENZIONE!

Pericolo di incidente

I dispositivi di sicurezza impostati in modo errato o non più funzionanti (freni, dispositivo antiribaltamento) possono causare incidenti.

- Verificare sempre che i dispositivi di sicurezza funzionino prima di utilizzare la carrozzina e farli controllare periodicamente dal rivenditore autorizzato.

Le funzioni dei dispositivi di sicurezza sono descritte nel capitolo 3 Struttura e funzionamento, pagina 110



2.3 Etichette e simboli sul prodotto

Etichetta modello

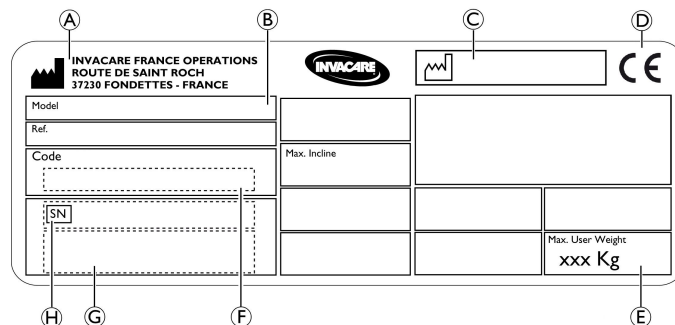
L'etichetta modello è attaccata sul telaio della carrozzina e riporta le seguenti informazioni:



A	Indirizzo del produttore
B	Descrizione del prodotto
C	Data di produzione
D	Marchio CE
E	Peso max. utilizzatore
F	Numero di parte
G	Codice a barre del numero di serie
H	Numero di serie

	Leggere il manuale d'uso
	Indica una situazione pericolosa che, se non evitata, potrebbe essere causa di morte o lesioni gravi.

Simboli dei moschettoni**Simbolo di AVVERTENZA**

Questa carrozzina non è configurata per il trasporto di un passeggero all'interno di un autoveicolo. Questo simbolo è fissato al telaio in prossimità dell'etichetta modello.

3 Struttura e funzionamento

3.1 Panoramica

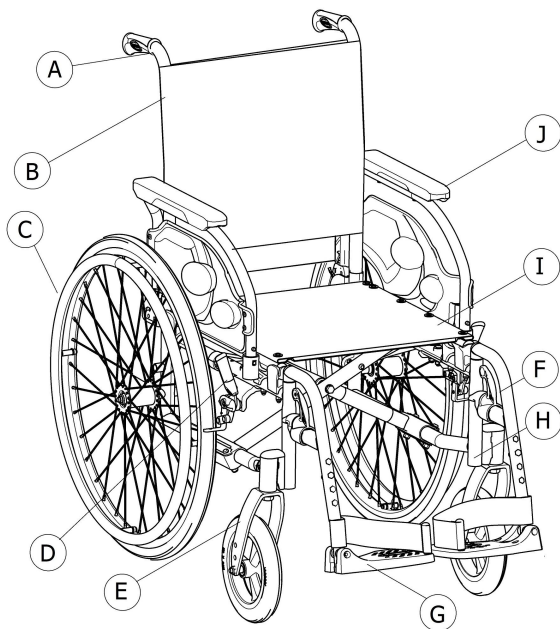

Ⓐ	Maniglia di spinta
Ⓑ	Schienale
Ⓒ	Ruota posteriore con anello corrimano
Ⓓ	Freno di stazionamento
Ⓔ	Forcella della ruota anteriore con ruota anteriore
Ⓕ	Poggiambraccioli, girevoli
Ⓖ	Poggipiedi
Ⓗ	Telaio
Ⓘ	Sedile
⓵	Bracciolo

Breve descrizione

Questa carrozzina attiva bassa con meccanismo di ripiegamento della barra trasversale e poggiambraccioli girevoli.



L'allestimento della propria carrozzina può essere differente da quanto mostrato nella figura, in quanto ciascuna carrozzina è prodotta individualmente in base alle specifiche dell'ordine.

3.2 Freni di stazionamento

I freni di stazionamento vengono usati per immobilizzare la carrozzina quando è ferma al fine di impedirne lo spostamento.



ATTENZIONE!

Pericolo di ribaltamento in caso di frenata brusca

In caso di azionamento dei freni di stazionamento durante il movimento, la direzione del movimento potrebbe diventare incontrollabile e la carrozzina potrebbe arrestarsi improvvisamente, con conseguente rischio di collisione o di caduta.

- Non azionare mai i freni di stazionamento mentre si è in movimento.



ATTENZIONE!

Rischi dovuti alla perdita di controllo della carrozzina

- I freni di azionamento devono essere azionati contemporaneamente.
- Non applicare i freni di stazionamento per rallentare la carrozzina.
- Non appoggiarsi sui freni di stazionamento per sostegno o trasferimento.



ATTENZIONE!

Pericolo di ribaltamento

I freni di stazionamento non funzionano correttamente se negli pneumatici non è presente una quantità di aria sufficiente.

- Controllare la corretta pressione degli pneumatici, 3.7 Pneumatici, pagina 117



AVVERTENZA!

Rischio di pizzicamento o schiacciamento

Tra la ruota posteriore e il freno di stazionamento potrebbe essere presente un piccolissimo gioco entro cui esiste il rischio di schiacciamento della dita.

- Tenere le dita lontano dalle parti mobili quando si utilizza il freno, tenere sempre la mano sulla leva del freno.



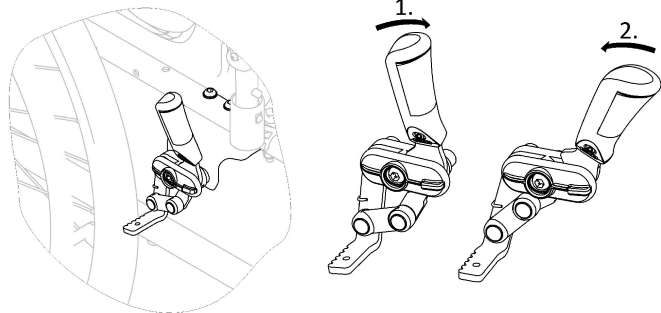

È possibile regolare la distanza tra il pattino del freno e lo pneumatico. La regolazione deve essere eseguita da un rivenditore autorizzato.

Freno standard



1. Per applicare il freno, spingere il più avanti possibile la leva del freno.
2. Per rilasciare il freno, tirare la leva del freno all'indietro.

 La leva della maniglia di spinta può essere ripiegata all'indietro per facilitare i trasferimenti. A tale scopo, tirare la leva verso l'alto e ripiegarla all'indietro.

 Un apposito freno (freno a tamburo) è disponibile come opzione, e l'assistente può frenare la carrozzina in movimento. Fare riferimento alla sezione 6.2 Frenata durante l'utilizzo, pagina 128

3.3 Schienale

Lo schienale fisso non richiede regolazione.



ATTENZIONE!

Rischio di ribaltamento

Carichi aggiuntivi (zaini o elementi simili) agganciati allo schienale della carrozzina possono influire sulla stabilità posteriore della carrozzina. Questo può causare il ribaltamento all'indietro della carrozzina, provocando delle lesioni.

- Pertanto, Invacare raccomanda vivamente di utilizzare dispositivi antiribaltamento (disponibili come opzione) quando si agganciano carichi aggiuntivi allo schienale (zaini o elementi simili).

3.4 Braccioli



ATTENZIONE!

Il bracciolo non si innesta nella carrozzina.

- Pertanto, non trattenerlo per sollevare la carrozzina.



AVVERTENZA!

Rischio di pizzicamento

- Tenere le dita lontano dalle parti mobili durante le fasi di rimozione, montaggio o regolazione del bracciolo.

3.4.1 Bracciolo pieghevole e amovibile

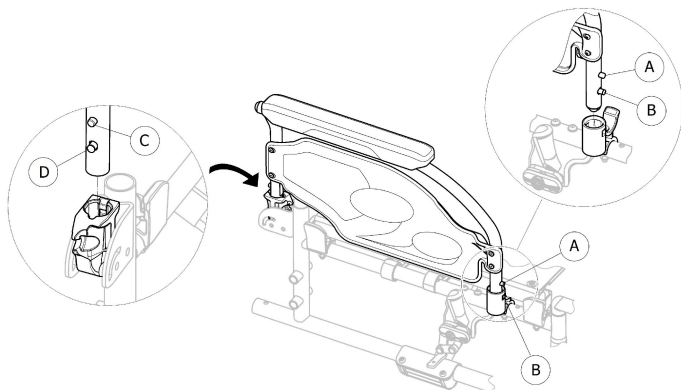

Chiusura

1. Inserire i freni di stazionamento su entrambi i lati.
2. Impugnare il bracciolo dall'imbottitura o dalla parte curva e ripiegarlo all'indietro.

Smontaggio anteriore

1. Tenere premuto il perno di spinta di rilascio del bracciolo (A) nella parte anteriore.
2. Rimuovere il bracciolo dalla relativa presa estraendolo dall'alto e ripiegandolo in avanti.

Montaggio anteriore

1. Premere il bracciolo verso il basso finché il pulsante di rilascio (B) non scatta nel relativo foro della presa del bracciolo.
2. Assicurarsi che il pulsante sporga completamente attraverso il foro della presa.

Smontaggio posteriore

1. Tenere premuto il perno di spinta di rilascio del bracciolo (C) nella parte posteriore.
2. Rimuovere il bracciolo dalla relativa presa tirando il bracciolo dritto verso l'alto.

Montaggio posteriore

1. Posizionare il bracciolo sopra la relativa staffa.
2. Premere il bracciolo verso il basso finché il pulsante di rilascio posteriore (D) non scatta nel relativo foro della presa del bracciolo.

3.5 Poggiamambe



ATTENZIONE!

Pericolo di lesioni

- Non sollevare mai la carrozzina dai supporti del poggiapiedi o dai poggiamambe.



AVVERTENZA!

Rischio di pizzicamento

- Tenere le dita lontano dalle parti mobili durante la fase di piegatura, di smontaggio o di regolazione.



IMPORTANTE!

Rischio di danneggiare il meccanismo del poggiamambe

- Non posizionare oggetti pesanti o non lasciare che i bambini si siedano sul poggiamambe.

3.5.1 Rotazione dei poggiamambe

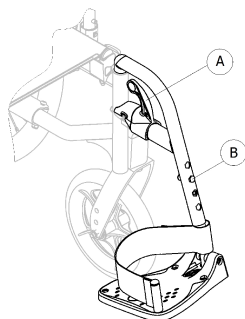

Rotazione

1. Attivare la leva di rilascio (A) e ruotare i poggiamambe verso l'esterno.

Rotazione in avanti

1. Ruotare il poggiamambe in avanti fino all'innesto.

Sgancio

1. Attivare la leva di rilascio (A).
2. Tirare il poggiamambe verso l'alto.

Aggancio

1. Agganciare il poggiamambe sulla parte anteriore del telaio e ruotarlo in avanti fino all'innesto.

3.5.2 Rotazione, elevazione dei poggiamambe

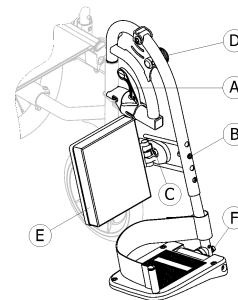

Rotazione

1. Attivare la leva di rilascio (A) e ruotare i poggiamambe verso l'esterno.

Rotazione in avanti

1. Ruotare il poggiamambe in avanti fino all'innesto.

Sgancio

1. Attivare la leva di rilascio (A).
2. Tirare il poggiamambe verso l'alto.

Aggancio

1. Agganciare il poggiamambe sulla parte anteriore del telaio e ruotarlo in avanti fino all'innesto.

Regolazione dell'angolazione

Per la regolazione dell'angolazione, sono disponibili nove posizioni predefinite.

1. Allentare la manopola **Ⓓ** e tirarla verso l'alto con una mano, sostenendo contemporaneamente il poggiagambe con l'altra mano.
2. Regolare a una delle nove posizioni predefinite, portare la manopola **Ⓓ** verso il basso alla posizione desiderata e serrarla saldamente.

Regolazione dei poggiapolpacci

Il poggiapolpacci **Ⓔ** ruotato durante i trasferimenti e dispone di tre opzioni di regolazione della profondità.

Regolazione della profondità:

1. Dopo avere allentato la vite di fissaggio **Ⓒ**, regolare alla profondità desiderata e serrare a fondo la vite di fissaggio.

Invacare consiglia di far eseguire la regolazione della profondità da un rivenditore autorizzato.

Regolazione della pedana

Sono disponibili due pedane diverse.

- Pedane regolabili in altezza
 1. Allentare il bullone di fissaggio **Ⓑ** con una chiave da 10 mm.
 2. Regolare a una delle quattro posizioni predefinite e serrare il bullone di fissaggio **Ⓑ** (5 Nm) nella posizione desiderata.

- Pedane regolabili in altezza e in profondità e ad angolazione regolabile
 1. Allentare la vite di fissaggio **Ⓕ** con una chiave a brugola da 5 mm.
 2. Regolare alla profondità e all'angolazione desiderate, quindi serrare la vite di fissaggio **Ⓕ** (12 Nm) nella posizione desiderata.

Invacare consiglia di far eseguire la regolazione della pedana da un rivenditore autorizzato.



Per assicurare un corretto posizionamento dei piedi, il cinturino per caviglie è fissato al supporto del poggiagambe ed è regolabile tramite fissaggi in Velcro®.

3.6 Dispositivo antiribaltamento

Il dispositivo antiribaltamento evita che la carrozzina si ribalti all'indietro.



ATTENZIONE!

Pericolo di ribaltamento

I dispositivi antiribaltamento montati in modo non corretto o non più funzionanti possono causare il ribaltamento della carrozzina.

- Prima di utilizzare la carrozzina, controllare sempre che il dispositivo antiribaltamento funzioni e, se necessario, farlo installare o ri-regolare da un rivenditore autorizzato.
- Poiché in alcune configurazioni, la stabilità statica della carrozzina può essere inferiore a 10°, Invacare raccomanda vivamente di utilizzare dispositivi antiribaltamento (disponibili come opzione).



ATTENZIONE!

Pericolo di ribaltamento

Su terreno irregolare o morbido, il dispositivo antiribaltamento può affondare in buche o direttamente nel terreno, limitando o pregiudicando in tal modo la propria funzione di sicurezza.

- Utilizzare il dispositivo antiribaltamento solo quando ci si trova su un terreno piano e compatto.

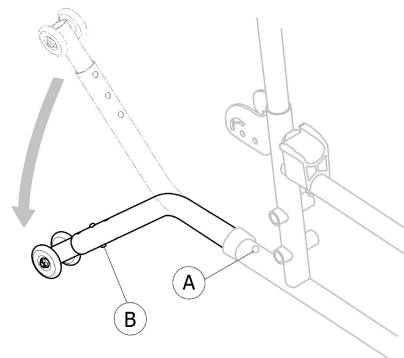

Attivazione del dispositivo antiribaltamento

1. Rilasciare il pulsante a molla (A) e ruotare il dispositivo antiribaltamento verso il basso fino a innestarlo e finché il pulsante a molla (A) non scatta nel foro del telaio.
2. Assicurarsi che il pulsante di rilascio anteriore (A) sporga completamente attraverso il foro del telaio.



ATTENZIONE!

Rischio di ribaltamento

Un dispositivo antiribaltamento attivo può incastrarsi quando si deve superare un gradino o un cordolo.

- Prima di affrontare un gradino o un cordolo, disattivare sempre il dispositivo antiribaltamento.

Disattivazione del dispositivo antiribaltamento

1. Rilasciare il pulsante a molla **A** e ruotare il dispositivo antiribaltamento verso l'alto a innestarlo e finché il pulsante a molla **A** non scatta nel foro del telaio.



ATTENZIONE! Pericolo di ribaltamento

- Avvertire sempre l'utilizzatore se si disattivano i dispositivi antiribaltamento.

Regolazione dell'altezza



ATTENZIONE! Pericolo di ribaltamento

- Le regolazioni del dispositivo antiribaltamento devono essere effettuate da un rivenditore autorizzato.



Tale regolazione va eseguita facendo riferimento alla posizione e al diametro della ruota posteriore e alle condizioni dell'utilizzatore e ai suoi limiti di sicurezza specifici.



Assicurarsi che il dispositivo antiribaltamento sia fissato correttamente su ciascun lato (se disponibile). I pulsanti a molla **A** e **B** devono sporgere completamente dal loro foro.

3.7 Pneumatici

La pressione ideale dipende dal tipo di pneumatico:

Pneumatico	Pressione massima		
Pneumatico in gomma piena, grigio: 610 mm (24"); 305 mm (12")	-	-	-
Pneumatico, grigio: 610 mm (24")	4 bar	400 kPa	58 psi
Pneumatico in gomma piena, grigio: 200 mm (8")	-	-	-



La compatibilità degli pneumatici sopraelencati dipende dalla configurazione e/o dal modello della propria carrozzina.



La dimensione degli pneumatici è riportata sul lato esterno degli stessi. La sostituzione di pneumatici adeguati deve essere eseguita da un rivenditore autorizzato.



AVVERTENZA!

- La pressione dei pneumatici deve essere uguale in entrambe le ruote per garantire il comfort di guida, mantenere i freni efficaci e facilitare la spinta della carrozzina.

3.8 Cuscino imbottito sedile

Un cuscino adatto è consigliato per garantire una distribuzione adeguata della pressione sul sedile.



AVVERTENZA!

Se si aggiunge un cuscino, l'altezza dell'utilizzatore dal suolo aumenta e ciò può influire sulla stabilità in tutte le direzioni. Se un cuscino viene cambiato, cambia anche la stabilità dell'utilizzatore. Se lo spessore del cuscino cambia, è necessario fare eseguire una messa a punto completa della carrozzina da un rivenditore autorizzato.

– Raccomandiamo di usare sempre un cuscino Invacare o Matrix con rivestimento della base antiscivolo per evitare il rischio di scivolamento.

4 Accessori

4.1 Versione antibarriera

La versione antibarriera è progettata per essere guidata solo dall'assistente. Per facilitare il trasferimento laterale e risparmiare spazio, la carrozzina è dotata di ruote posteriori da 305 mm (12").

 È possibile regolare la distanza tra il pattino del freno e lo pneumatico in gomma piena. La regolazione deve essere eseguita da un rivenditore autorizzato.

I freni di stazionamento possono essere utilizzati solo dall'assistente; azionare le leve **A** per bloccare o **B** per sbloccare la carrozzina nella posizione di parcheggio.

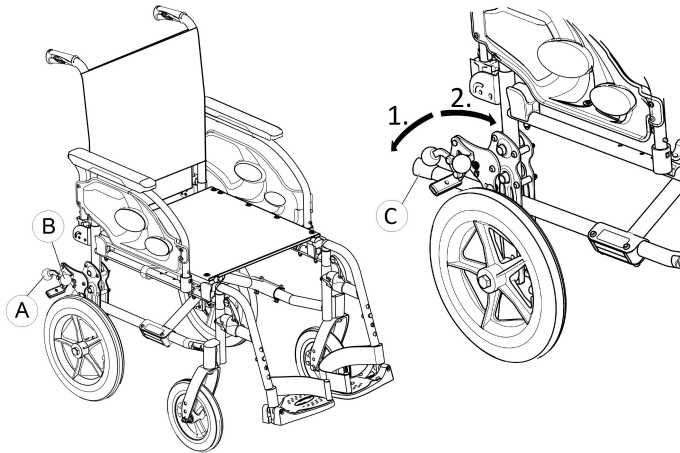

1. Per applicare il freno, spingere il più in basso possibile la leva del freno **A**.
2. Per rilasciare il freno, tirare o spingere verso l'alto la leva del freno **B**.

Per informazioni dettagliate sul freno di stazionamento, leggere la sezione 3.2 Freni di stazionamento, pagina 111

 Con la staffa di ribaltamento **C**, un assistente può ribaltare la carrozzina più facilmente, ad esempio per affrontare dei gradini.



ATTENZIONE!

Pericolo di ribaltamento

– Assicurarsi che la staffa di ribaltamento non sporga oltre il diametro esterno della ruota posteriore.

1. Tenere la carrozzina dalle maniglie di spinta.
2. Premere la staffa di ribaltamento sul lato destro **C** con il piede e tenere la carrozzina in posizione ribaltata fino al superamento dell'ostacolo.

4.2 Cintura di mantenimento della postura

La carrozzina può essere dotata di una cintura di mantenimento della postura. Questa impedisce all'utilizzatore di scivolare verso il basso o di cadere dalla carrozzina. La cintura di mantenimento della postura non è un dispositivo di posizionamento.



ATTENZIONE!

Pericolo di lesioni gravi o strangolamento

Una cintura allentata può lasciar scivolare l'utilizzatore verso il basso e rappresentare un pericolo di strangolamento.

- La cintura di mantenimento della postura deve essere montata da un tecnico esperto e il responsabile della prescrizione medica deve accertarne l'idoneità.
- Assicurarsi sempre che la cintura di mantenimento della postura sia aderente alla parte inferiore del bacino.
- A ogni utilizzo della cintura di mantenimento della postura, verificare che sia posizionata correttamente. La modifica dell'inclinazione del sedile e/o dello schienale, la sostituzione del cuscino e addirittura il cambio degli abiti dell'utilizzatore influenzano il grado di tensione della cintura.

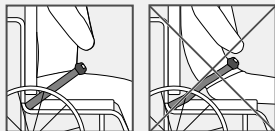

Chiusura e apertura della cintura di mantenimento della postura

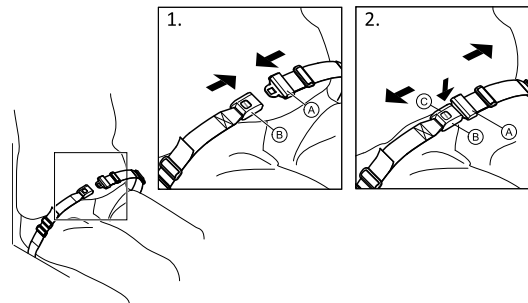

Assicurarsi di essere seduti appoggiando completamente la schiena allo schienale del sedile e con il bacino nella posizione più verticale e simmetrica possibile.

1. Per chiudere, inserire il fermo **A** nel fermaglio della fibbia **B**.
2. Per aprire, premere il pulsante Press **C** ed estrarre il fermo **A** dal fermaglio della fibbia **B**.

Regolazione della lunghezza



La lunghezza della cintura di mantenimento della postura è corretta quando vi è sufficiente spazio per inserire il palmo della mano tra il corpo e la cintura stessa.

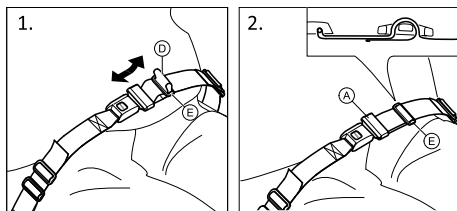

1. Accorciare o allungare la cintura ① secondo necessità.
2. Far scorrere la cintura ① attraverso il fermo ② e la fibbia in plastica ③ finché non risulta piatta.

Se questa regolazione non è sufficiente, potrebbe essere necessario riposizionare la cintura di mantenimento della postura in corrispondenza dei dispositivi di fissaggio.

Posizionamento della cintura di mantenimento della postura in corrispondenza dei dispositivi di fissaggio



AVVERTENZA!

- Far scorrere la cintura attraverso entrambe le fibbie in plastica per impedire che si allenti.
- Effettuare le stesse regolazioni su entrambi i lati, in modo che il fermaglio della fibbia resti in posizione centrale.
- Assicurarsi che la cintura non resti impigliata tra i raggi di una delle ruote posteriori.

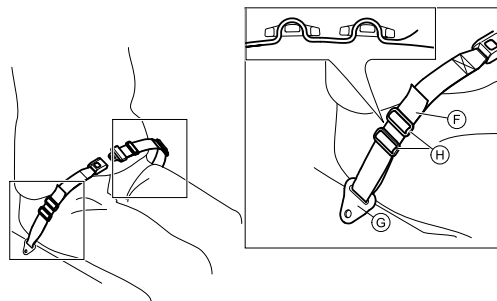

1. Far scorrere la cintura ④ attraverso il dispositivo di fissaggio sulla carrozzina ⑤ e attraverso ENTRAMBE le fibbie in plastica ⑥.

4.3 Vassoio



ATTENZIONE!

Rischio di ribaltamento / lesioni

- Carico massimo sul vassoio: 8 kg



AVVERTENZA!

Rischio di fastidi o lievi contusioni

- Quando si spinge la carrozzina, assicurarsi che i gomiti dell'utilizzatore siano poggiati sul vassoio. Se i gomiti sporgono dal vassoio mentre questa viene spinta, vi è il rischio di fastidi o lievi contusioni.

Regolazione della profondità

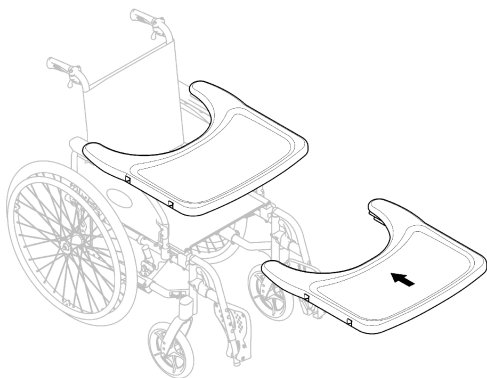

Far scorrere il vassoio in avanti oppure indietro per regolare fino alla profondità desiderata.



AVVERTENZA!

Rischio di fastidi

- Quando si regola la profondità del vassoio, prestare attenzione a non premere contro l'addome dell'utilizzatore.

4.4 Tubo tensore posteriore dello schienale

Il tubo tensore posteriore collega le due maniglie di spinta, fornisce tensione al rivestimento dello schienale e deve sempre essere in posizione nelle versioni con reclinatore.



AVVERTENZA!

- Non utilizzare il tubo tensore posteriore per spingere la carrozzina. Il tubo tensore posteriore non è una barra di spinta!
- Non tentare di sollevare la carrozzina usando il tubo tensore posteriore, in quanto può allentarsi e rompersi.
- Per evitare infortuni, tenere le dita lontano dalle parti mobili durante la fase di piegatura e dai bordi taglienti.

Ribaltamento del tubo tensore posteriore

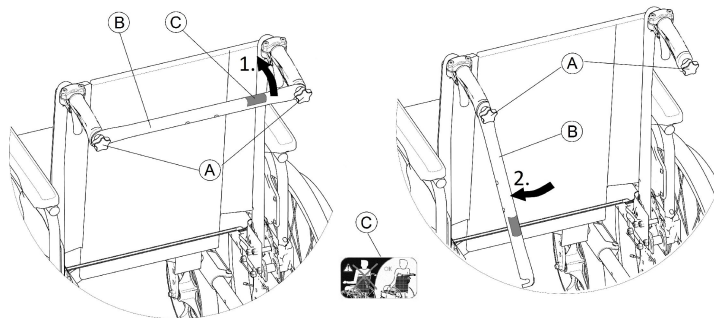

1. Allentare leggermente le due viti della maniglia **A**, tirare verso l'alto il tubo tensore posteriore **B** e ruotarlo verso il basso lungo lo schienale.
2. Ripiegare il tubo tensore posteriore **B** fino a portarlo in posizione verticale.

Apertura del tubo tensore posteriore

1. Ripiegare il tubo tensore posteriore **B** verso l'alto.
2. Allineare il tubo tensore posteriore **B** con la maniglia di spinta e spingerlo verso il basso sulla vite della maniglia **A**.
3. Stringere a fondo la vite della maniglia **A** e assicurarsi che le DUE viti della maniglia **A** siano serrate correttamente.

i Quando si utilizza la carrozzina è importante assicurarsi che il tubo tensore posteriore sia sempre montato e inserito correttamente. Tale tubo non deve essere allentato né ciondolante (vedere etichetta **C** sul tubo tensore posteriore).



4.5 Asta portaflebo



ATTENZIONE!

Rischio di ribaltamento / lesioni

– Carico max. sull'asta portaflebo: 5 kg (2 x 2,5 kg)



L'asta portaflebo deve sempre essere disposta in posizione verticale, cioè a 90 gradi rispetto al suolo, indipendentemente dalla posizione della carrozzina.

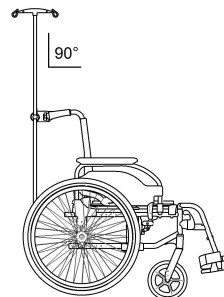

Regolazione angolo/altezza

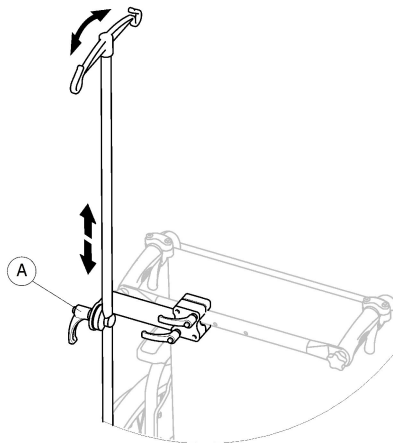

1. Allentare la leva (A).
2. Regolare l'asta portaflebo all'altezza e/o all'angolo desiderato.
3. Stringere a fondo la leva (A).

4.6 Catarifrangenti

È possibile fissare 2 catarifrangenti sulle ruote posteriori.

4.7 Portabastone

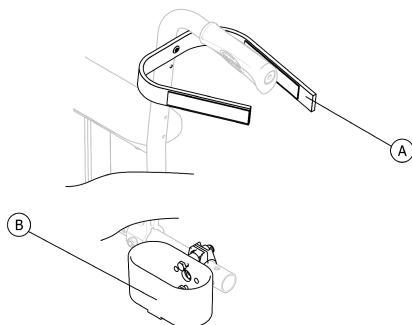

ATTENZIONE! Pericolo di ribaltamento

– Assicurarsi che il portabastone non sporga oltre il diametro esterno della ruota posteriore.

1. Posizionare la bastone nel portabastone (B).
2. Fissare la parte superiore del bastone allo schienale (A).

4.8 Ruote del kit di trasferimento

Se la carrozzina è troppo larga per determinate applicazioni, ad esempio treni/aerei, passaggi e/o porte strette, è possibile utilizzare il kit di trasferimento.



ATTENZIONE!

– Quando si utilizzano le ruote del kit di trasferimento, i freni di stazionamento non hanno più alcun effetto e non è possibile controllare la carrozzina tramite gli anelli corrimano.

Le ruote del kit di trasferimento sono fissate direttamente al telaio posteriore come opzione.



ATTENZIONE!

Rischio di ribaltamento laterale

– Assicurarsi che su entrambi i lati della carrozzina siano installati i dispositivi antiribaltamento, se presenti con le ruote del kit di trasferimento.

Passaggio alle ruote del kit di trasferimento

1. Attivare i dispositivi antiribaltamento su entrambi i lati, se presenti con le ruote del kit di trasferimento, → 3.6 Dispositivo antiribaltamento, pagina 116
2. Con l'aiuto di un assistente, rimuovere la ruota posteriore → 7.4 Smontaggio e montaggio delle ruote posteriori, pagina 139 e abbassare la carrozzina alla ruota del kit di trasferimento.
3. Ripetere la procedura sull'altro lato.

Passaggio dalle ruote del kit di trasferimento alle ruote posteriori

1. Con l'aiuto di un assistente, riposizionare la ruota posteriore sull'asse estraibile
→ 7.4 Smontaggio e montaggio delle ruote posteriori, pagina 139 e abbassare la carrozzina alla ruota posteriore.
2. Ripetere la procedura sull'altro lato.

5 Messa in servizio

5.1 Informazioni per la sicurezza



AVVERTENZA!

Pericolo di lesioni

- Prima di utilizzare la carrozzina, verificare le sue condizioni generali e le sue principali funzioni, 8.2 Programma di manutenzione, pagina 140

Il rivenditore autorizzato fornisce la carrozzina pronta per l'uso. Il rivenditore è tenuto a spiegare le funzioni principali e a garantire che la carrozzina soddisfi le esigenze e i requisiti dell'utilizzatore.

Le regolazioni della posizione dell'asse e dei supporti delle ruote anteriori devono essere eseguite da un rivenditore autorizzato.

Qualora si riceva la carrozzina piegata, leggere la sezione 7.2 Chiusura e apertura della carrozzina, pagina 137.

6 Marcia con la carrozzina

6.1 Informazioni per la sicurezza

**ATTENZIONE!****Pericolo di incidente**

La pressione non uniforme dei pneumatici può avere grossi effetti sulla manipolazione del prodotto.

- Controllare la pressione dei pneumatici prima di qualsiasi spostamento.

**ATTENZIONE!****Pericolo di caduta dalla carrozzina**

Qualora si utilizzino ruote anteriori troppo piccole, la carrozzina potrebbe incastrarsi nei gradini o nelle scanalature del pavimento.

- Assicurarsi che le ruote anteriori siano adatte alla superficie su cui si utilizza la carrozzina.

**AVVERTENZA!****Pericolo di schiacciamento**

Tra la ruota posteriore e il parafrangente/bracciolo potrebbe essere presente un piccolissimo gioco entro cui esiste il rischio di schiacciamento della dita.

- Assicurarsi di spingere la carrozzina servendosi esclusivamente degli anelli corrimano.

**AVVERTENZA!****Pericolo di schiacciamento**

Tra la ruota posteriore e il freno di stazionamento potrebbe essere presente un piccolissimo gioco entro cui esiste il rischio di schiacciamento della dita.

- Assicurarsi di spingere la carrozzina servendosi esclusivamente degli anelli corrimano.

6.2 Frenata durante l'utilizzo

Durante il movimento, si frena con le mani trasferendo la forza all'anello corrimano.



ATTENZIONE!

Pericolo di ribaltamento

In caso di azionamento dei freni di stazionamento durante il movimento, la direzione del movimento potrebbe diventare incontrollabile e la carrozzina potrebbe arrestarsi improvvisamente, con conseguente rischio di collisione o di caduta.

- Non azionare mai i freni di stazionamento mentre si è in movimento.



ATTENZIONE!

Pericolo di caduta dalla carrozzina

Se la carrozzina viene rallentata rapidamente da un assistente che tira le maniglie di spinta, l'utilizzatore potrebbe cadere dalla carrozzina.

- Allacciare sempre la cintura di mantenimento della postura, se presente.
- Assicurarsi che l'assistente abbia ricevuto un'adeguata formazione individuale relativa alla spinta di carrozzine occupate.
- Azionare i due freni contemporaneamente e non affrontare pendenze superiori a 7° per garantire il perfetto controllo della carrozzina.
- Utilizzare sempre i freni di stazionamento per fissare la carrozzina durante gli arresti brevi o lunghi.



AVVERTENZA!

Rischio di ustioni alle mani

Se si frena per un lungo periodo di tempo, viene generato molto calore da attrito sui corrimano (soprattutto sui corrimano antiscivolo).

- Indossare guanti idonei.

1. Afferrare gli anelli corrimano ed esercitare una pressione uniforme con entrambe le mani finché la carrozzina non si ferma.

Frenata con un assistente

Tramite un apposito freno (freno a tamburo), un assistente è in grado di frenare la carrozzina in movimento. Il freno dell'assistente può essere utilizzato anche come freno di stazionamento.

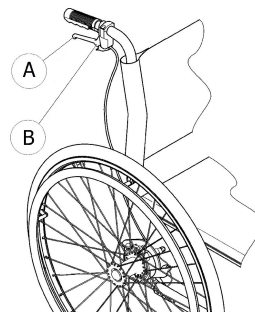

1. Per frenare, tirare la leva del freno all'indietro **A** sulla maniglia di spinta.
2. Per parcheggiare, tirare saldamente la leva del freno fino a innestare la leva di sicurezza **B**.
3. Per rilasciare, tirare la leva del freno e rilasciare la leva di sicurezza sotto la leva del freno.

6.3 Trasferimento sulla/dalla carrozzina



ATTENZIONE!

Pericolo di ribaltamento

Vi è un elevato rischio di ribaltamento durante il trasferimento.

- Salire e scendere senza assistenza solo se si è fisicamente in grado di farlo.
- Nella fase di trasferimento, portarsi il più possibile indietro sul sedile. Questo accorgimento eviterà danni al rivestimento e possibile inclinazione in avanti della carrozzina.
- Assicurarsi che entrambe le ruote orientabili siano rivolte in avanti.



ATTENZIONE!

Pericolo di ribaltamento

La carrozzina può ribaltarsi in avanti se si sale sul poggiatesta.

- Non salire sui poggiatesta per salire o scendere dalla carrozzina.



AVVERTENZA!

Se si rilasciano o si danneggiano i freni, la carrozzina potrebbe spostarsi senza controllo.

- Non sorreggersi sui freni per salire o scendere dalla carrozzina.



IMPORTANTE!

I parafranghi e i braccioli potrebbero danneggiarsi.

- Non sedersi sui parafranghi o sui braccioli per salire o scendere dalla carrozzina.



1. Spingere la carrozzina il più vicino possibile al sedile dove si desidera spostarsi.
2. Inserire i freni di stazionamento.
3. Rimuovere i braccioli o spostarli verso l'alto in modo che non siano d'intralcio.
4. Sganciare i poggiatesta o ribaltarli verso l'esterno.
5. Mettere i piedi al suolo.
6. Tenersi alla carrozzina e, se necessario, tenersi a un oggetto fisso nelle vicinanze.
7. Spostarsi lentamente dalla carrozzina.

6.4 Guida e sterzata della carrozzina

Utilizzare gli anelli corrimano per guidare e sterzare la carrozzina.

Prima della guida senza accompagnatore, è necessario individuare il punto di ribaltamento della carrozzina.



ATTENZIONE!

Rischio di ribaltamento

La carrozzina può ribaltarsi all'indietro se non è dotata di dispositivo antiribaltamento. Durante la ricerca del punto di ribaltamento, un accompagnatore deve stare in piedi dietro la carrozzina, pronto a bloccarla in caso di ribaltamento.

- Per evitare il ribaltamento della carrozzina, montare un apposito dispositivo antiribaltamento



ATTENZIONE!

Rischio di ribaltamento

La carrozzina può ribaltarsi in avanti.

- Durante la regolazione della carrozzina, controllarne il comportamento in caso di ribaltamento in avanti e adeguare di conseguenza il proprio stile di guida.



AVVERTENZA!

Un carico pesante appeso allo schienale può influire sul baricentro della carrozzina.

- Modificare di conseguenza il proprio stile di guida.

Ricerca del punto di ribaltamento

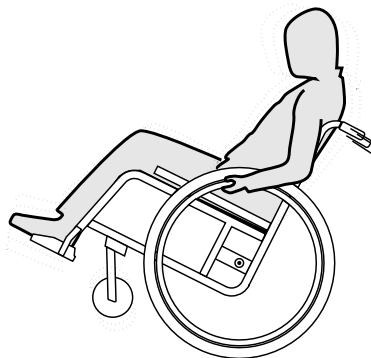

1. Rilasciare il freno.
2. Arretrare per una breve distanza, quindi afferrare saldamente entrambi gli anelli corrimano e spingerli in avanti dando un colpo leggero.
3. Lo spostamento del peso e il cambio di direzione tramite gli anelli corrimano consentono all'utilizzatore di individuare il punto di ribaltamento.

6.5 Salire e scendere da gradini e dislivelli



ATTENZIONE!

Pericolo di ribaltamento

Salendo e scendendo da gradini si potrebbe perdere l'equilibrio e ribaltarsi con la carrozzina.

- Spostarsi sempre con cautela e lentamente quando si affrontano gradini o dislivelli.
- Non salire o scendere gradini con altezza superiore a 25 cm.



AVVERTENZA!

Il dispositivo antiribaltamento attivato evita che la carrozzina si ribalti all'indietro.

- Disattivare il dispositivo antiribaltamento prima di percorrere un gradino o un dislivello.

Scendere un gradino con un accompagnatore



1. Portare la carrozzina fino al bordo del gradino ed afferrare gli anelli corrimano.
2. L'accompagnatore deve impugnare entrambe le maniglie di spinta, posizionare un piede sulla staffa di ribaltamento (se montata) e inclinare all'indietro la carrozzina, in modo tale che le ruote anteriori si sollevino dal terreno.
3. L'accompagnatore deve quindi mantenere la carrozzina in questa posizione, spingerla con cautela oltre il gradino e inclinare la carrozzina in avanti, in modo tale che le ruote anteriori poggino nuovamente sul terreno.

Salire un gradino con un accompagnatore



ATTENZIONE!

Rischio di lesioni gravi

Lo schienale della carrozzina può rompersi prima del previsto se si salgono frequentemente gradini e marciapiedi. L'utente potrebbe cadere dalla carrozzina.

– Utilizzare sempre una staffa di ribaltamento quando si salgono gradini e marciapiedi.

1. Spingere all'indietro la carrozzina con le ruote posteriori fino al bordo del gradino.
2. L'accompagnatore deve inclinare la carrozzina utilizzando entrambe le maniglie di spinta, in modo tale che le ruote anteriori si sollevino dal terreno, quindi tirare le ruote posteriori oltre il bordo del gradino fino a quando è possibile poggiare nuovamente le ruote anteriori sul terreno.

Scendere un gradino senza accompagnatore

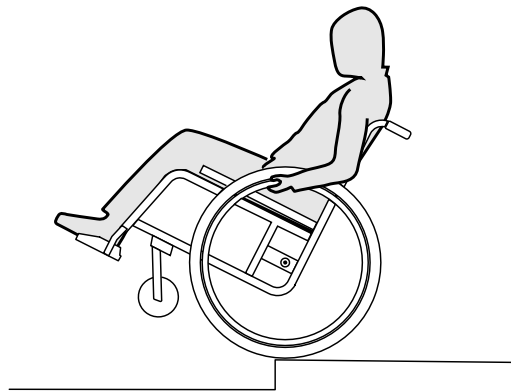

ATTENZIONE!

Rischio di ribaltamento

Se si scende da un gradino senza accompagnatore, è possibile ribaltarsi all'indietro se non si ha il controllo della carrozzina.

- Inizialmente imparare a scendere da un gradino con l'ausilio di un accompagnatore.
- Imparare a bilanciarsi sulle ruote posteriori, 6.4 Guida e sterzata della carrozzina, pagina 130

1. Portare la carrozzina fino al bordo del gradino, sollevare le ruote anteriori e mantenersi in equilibrio.
2. Far quindi scivolare lentamente le due ruote posteriori lungo il bordo. Così facendo afferrare saldamente con entrambe le mani gli anelli corrimano e tenerli fino a quando le ruote anteriori sono nuovamente a contatto con il terreno.

6.6 Salire e scendere le scale



ATTENZIONE!

Pericolo di caduta!

Salendo o scendendo da scale si potrebbe perdere l'equilibrio e cadere con la carrozzina.
 – Percorrere sempre scale di più di un gradino solo con 2 accompagnatori.

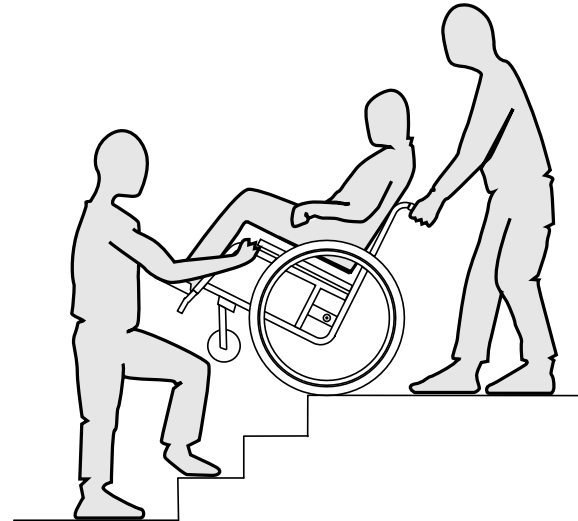

1. È possibile percorrere rampe di scale scendendo un gradino dopo l'altro, così come descritto in figura. Il primo accompagnatore si metterà dietro la carrozzina e manterrà le maniglie di spinta. Il secondo accompagnatore afferrerà una parte fissa del telaio anteriore, assicurando la posizione della carrozzina dal lato anteriore.

6.7 Salita su rampe e terreni in pendenza

Percorrendo terreni in salita o in discesa, la carrozzina potrebbe ribaltarsi all'indietro, lateralmente o in avanti.

- Percorrere lunghi tratti in pendenza con un accompagnatore dietro la carrozzina.
- Evitare di piegarsi lateralmente.
- Evitare tratti in pendenza con un'inclinazione superiore a 7°.
- Su terreni in pendenza evitare di cambiare direzione bruscamente.



AVVERTENZA!

La carrozzina potrebbe spostarsi involontariamente anche su terreni leggermente in pendenza, se non si provvede a controllarla mediante gli anelli corrimano.

- Innestare i freni di stazionamento se ci si trova su terreni in pendenza con la propria carrozzina.

Salita su terreni in pendenza

Per spostarsi in salita bisogna darsi una leggera spinta, mantenere lo slancio e controllare contemporaneamente la direzione.

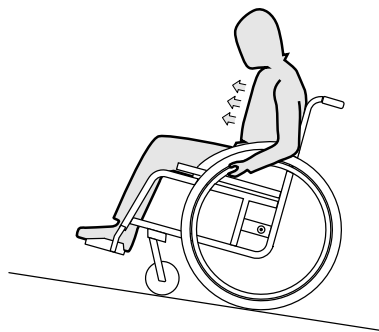

1. Piegare il busto in avanti e spostare in avanti la carrozzina dando spinte rapide ed energetiche ad entrambi gli anelli corrimano.

Discesa da terreni in pendenza

Spostandosi in discesa è importante controllare la direzione di marcia e, soprattutto, la velocità.

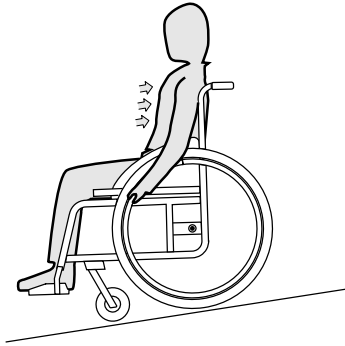

1. Appoggiarsi allo schienale e far scivolare tra le mani con cautela gli anelli corrimano. Si deve essere sempre in grado di arrestare la carrozzina bloccando gli anelli corrimano.



AVVERTENZA!

Rischio di bruciature della pelle.

Se si frena per un lungo periodo di tempo, viene generato molto calore da attrito sui corrimano (soprattutto sui corrimano antiscivolo).

- Indossare guanti idonei.

6.8 Stabilità ed equilibrio

Alcune attività e movimenti durante l'uso quotidiano possono richiedere di sporgersi dalla carrozzina, piegandosi in avanti, lateralmente o indietro. Ciò influisce notevolmente sulla stabilità della carrozzina. Per essere certi di mantenere sempre l'equilibrio tenere presente quanto segue:

Sporgersi in avanti



ATTENZIONE!

Pericolo di cadere dalla carrozzina!

Se ci si sporge in avanti, si potrebbe cadere dalla carrozzina.

- Non piegare mai il busto troppo in avanti e non spostare mai troppo il corpo oltre i limiti del piano di seduta per poter raggiungere un oggetto.
- Non piegarsi in avanti allargando le proprie ginocchia per raccogliere un oggetto dal terreno.

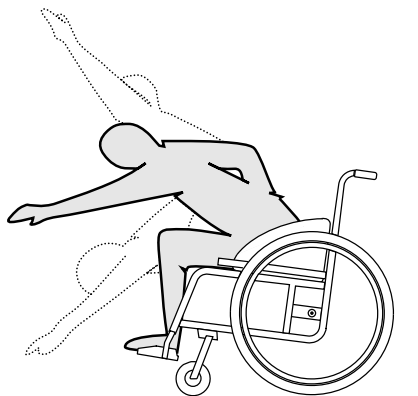

1. Allineare in avanti le ruote anteriori (a tale scopo spostare la carrozzina leggermente in avanti e quindi nuovamente indietro).
2. Innestare i due freni di stazionamento.
3. Quindi piegarsi in avanti solo fino al punto in cui il proprio busto continua a rimanere sopra le ruote anteriori.

Sporgersi all'indietro



ATTENZIONE!

Pericolo di cadere dalla carrozzina!

Se ci si sporge troppo all'indietro, ci si potrebbe ribaltare con la carrozzina.

- Non sporgersi oltre lo schienale posteriore della carrozzina.
- Utilizzare un dispositivo antiribaltamento.

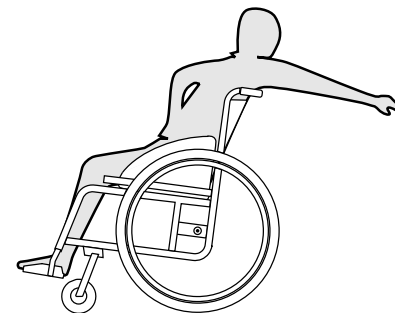

1. Allineare in avanti le ruote anteriori (a tale scopo spostare la carrozzina leggermente in avanti e quindi nuovamente indietro).
2. Non innestare i freni di stazionamento.
3. Afferrare solo gli oggetti raggiungibili senza dover modificare la propria posizione di seduta.

7 Trasporto

7.1 Indicazioni per la sicurezza



ATTENZIONE!

Rischio di lesioni se la carrozzina non è correttamente fissata in sicurezza

In caso di incidente, frenata, ecc. possono verificarsi gravi lesioni dovute a parti non fissate della carrozzina.

- Estrarre sempre le ruote posteriori in caso di trasporto della carrozzina.
- Assicurare saldamente tutti i componenti della carrozzina nel mezzo di trasporto in modo da impedire che possano allentarsi durante il viaggio.



IMPORTANTE!

Un'abrasione eccessiva del materiale potrebbe pregiudicare la resistenza della parti portanti.

- Non spostare la carrozzina con le ruote smontate su una superficie abrasiva (p.e. tirando il telaio sull'asfalto).

7.2 Chiusura e apertura della carrozzina

Chiusura della carrozzina

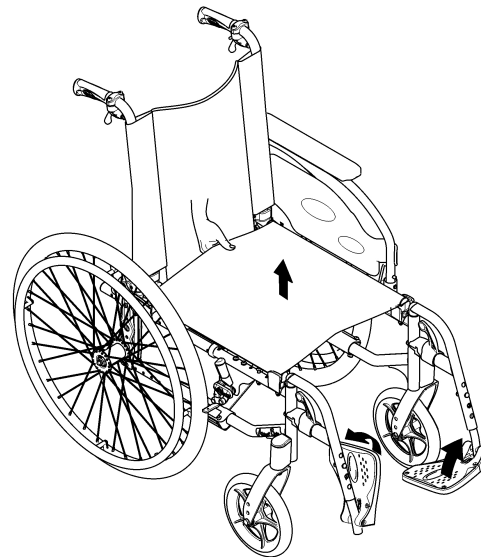

1. Rimuovere il cuscino imbottito del sedile, se presente.
2. Ripiegare il tubo tensore posteriore, se presente.
3. Ripiegare verso l'alto le pedane.
4. Tirare il rivestimento del sedile verso l'alto.

Apertura della carrozzina

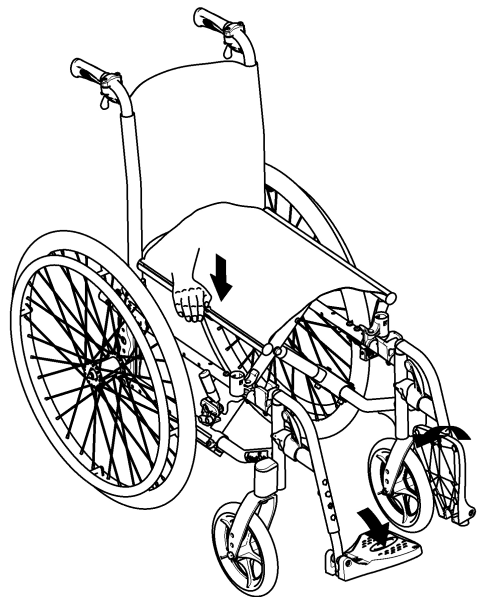

3. Con la mano aperta, premere l'estremità del sedile più vicina a sé in modo da rendere piana la superficie del sedile.
4. Poggiare completamente a terra lo schienale della carrozzina e controllare che le estremità del sedile siano inserite negli elementi di guida su entrambi i lati.
5. Ripiegare verso il basso le pedane.
6. Aprire il tubo tensore posteriore, se presente.

7.3 Sollevamento della carrozzina



IMPORTANTE!

- Non sollevare mai la carrozzina dalle parti removibili (braccioli removibili, poggiatesta).
- Assicurarsi che i montanti dello schienale siano saldi in posizione.



AVVERTENZA!

Rischio di schiacciamento delle dita

Vi è il rischio di schiacciarsi le dita tra le estremità del sedile e il telaio.

- Non stringere mai con le dita le estremità del sedile.

1. Posizionare accanto a sé la carrozzina.
2. Se possibile, inclinare leggermente la carrozzina verso di sé.

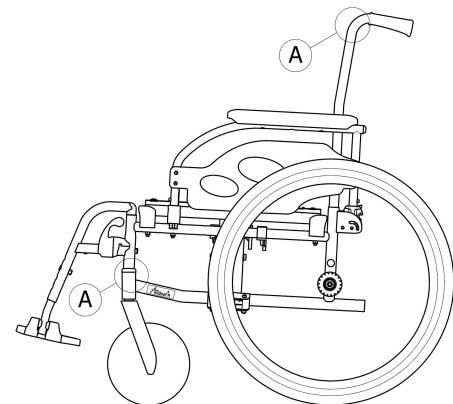

1. Chiudere la carrozzina, vedere il capitolo 7.2 Chiusura e apertura della carrozzina, pagina 137.
2. Sollevare sempre la carrozzina afferrando il telaio in corrispondenza dei punti **A**.

7.4 Smontaggio e montaggio delle ruote posteriori



ATTENZIONE!

Pericolo di ribaltamento

Se l'asse estraibile della ruota posteriore non è bloccato completamente, la ruota può staccarsi durante l'uso. Ciò può essere causa di ribaltamento.

- Verificare sempre che gli assi estraibili siano completamente bloccati ogni volta che si monta una ruota.

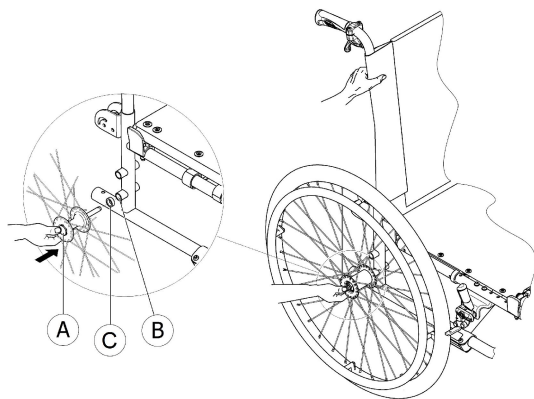

Smontaggio delle ruote posteriori

1. Rilasciare i freni.
2. Tenere la carrozzina in posizione verticale con una mano.
3. Con l'altra mano, tenere la ruota per il mozzo infilando la mano attraverso i raggi esterni.
4. Usando il pollice, premere il pulsante dell'asse estraibile **A**. Mantenerlo premuto ed estrarre la ruota dal manicotto adattatore **B**.

Montaggio delle ruote posteriori

1. Rilasciare i freni.
2. Tenere la carrozzina in posizione verticale con una mano.
3. Con l'altra mano, tenere la ruota per il mozzo infilando la mano attraverso i raggi esterni.
4. Usando il pollice, premere e tenere premuto il pulsante dell'asse estraibile **A**.
5. Spingere l'asse nel manicotto adattatore **B** fino all'arresto.
6. Assicurarsi che il distanziale **C** sia in posizione, se presente.
7. Rilasciare il pulsante dell'asse estraibile e accertarsi che la ruota sia bloccata.



IMPORTANTE!

- Assicurarsi sempre che il distanziale **C** sia in posizione con le ruote posteriori standard (Non presenti con ruote posteriori con freno a tamburo).

8 Manutenzione

8.1 Informazioni per la sicurezza



ATTENZIONE!

Alcuni materiali sono soggetti a deterioramento naturale nel tempo. Ciò potrebbe danneggiare i componenti della carrozzina.

- La carrozzina deve essere controllata da un rivenditore autorizzato almeno una volta l'anno o quando non viene utilizzata per un periodo di tempo prolungato.



Il rivenditore autorizzato Invacare può fornire assistenza per l'esecuzione della regolare manutenzione. Per trovare il rivenditore autorizzato più vicino, contattare il distributore Invacare nazionale (vedere la fine del presente documento).



Imballaggio per la restituzione
La carrozzina deve essere spedita al rivenditore autorizzato in un imballaggio appropriato per evitare danni durante il trasporto.

8.2 Programma di manutenzione

Per garantire il funzionamento sicuro e affidabile, effettuare periodicamente i seguenti controlli e interventi di manutenzione o farli eseguire da un'altra persona.

	settimanale	mensile	annuale
Controllare la pressione degli pneumatici	x		
Controllare che le ruote posteriori siano alloggiare correttamente	x		
Controllo della cintura di mantenimento della postura	x		
Controllo visivo		x	
Controllo del meccanismo di ripiegamento		x	
Pulire le ruote anteriori		x	
Controllare i bulloni		x	
Controllare i raggi		x	

	settimanale	mensile	annuale
Controllare i freni di stazionamento		x	
Controllo della carrozzina da parte di un rivenditore autorizzato			x

Controllare la pressione degli pneumatici

1. Controllare la pressione degli pneumatici, 3.7 Pneumatici, pagina 117
2. Gonfiare gli pneumatici alla pressione richiesta.
3. Controllare contemporaneamente il battistrada.
4. Se necessario, sostituire gli pneumatici.

Controllare che le ruote posteriori siano alloggiate correttamente

1. Tirare la ruota posteriore per verificare che l'asse estraibile sia alloggiato correttamente. La ruota non deve staccarsi.
2. Se le ruote posteriori non sono innestate correttamente, rimuovere eventuali tracce o depositi di sporcizia. Se il problema persiste, far rimontare gli assi estraibili da un rivenditore autorizzato.

Controllo della cintura di mantenimento della postura

1. Controllare che la cintura di mantenimento della postura sia regolata correttamente.

! IMPORTANTE!

- Le cinture di mantenimento della postura allentate devono essere regolate da un rivenditore autorizzato.
- Le cinture di mantenimento della postura danneggiate devono essere sostituite da un rivenditore autorizzato.

Controllo visivo

1. Controllare che la carrozzina non presenti parti allentate, crepe o altri difetti.
2. Se si rileva un'anomalia, far controllare immediatamente la carrozzina da un rivenditore autorizzato.

Controllo del meccanismo di ripiegamento

1. Controllare che il meccanismo di ripiegamento sia azionabile facilmente.

Pulire le ruote anteriori

1. Verificare che le ruote anteriori girino liberamente.
2. Rimuovere qualsiasi traccia di sporcizia o capelli dai cuscinetti delle ruote anteriori.

Controllare i bulloni

I bulloni possono allentarsi a causa di un uso costante.

1. Verificare che i bulloni siano serrati correttamente (poggiapiedi, rivestimento del sedile, lati, schienale, telaio, modulo di seduta).
2. Serrare alla coppia adeguata gli eventuali bulloni allentati. A tale scopo fare riferimento al manuale per la manutenzione, disponibile su internet all'indirizzo www.invacare.it.

! **IMPORTANTE!**

I dadi e i bulloni di sicurezza perdono la propria efficacia poiché vengono allentati e serrati ripetutamente.

– I dadi e i bulloni di sicurezza devono essere sostituiti da un rivenditore autorizzato.

Controllare il tensionamento dei raggi

I raggi non devono essere allentati o distorti.

1. I raggi allentati devono essere rimessi in tensione da un rivenditore autorizzato.
2. I raggi rotti devono essere sostituiti da un rivenditore autorizzato.

Controllare i freni di stazionamento

1. Controllare che i freni di stazionamento siano posizionati correttamente. Il freno è posizionato correttamente se il pattino abbassa lo pneumatico di alcuni millimetri quando viene applicato il freno.
2. Se si ritiene che l'impostazione non sia corretta, far impostare correttamente i freni da un rivenditore autorizzato.

! **IMPORTANTE!**

I freni di stazionamento devono essere reimpostati dopo la sostituzione delle ruote posteriori o la modifica della loro posizione.

Controllo dopo una forte collisione o urto

! **IMPORTANTE!**

La carrozzina può subire danni non visibili a occhio nudo in seguito a una forte collisione o un forte urto.

– È quindi essenziale far controllare la carrozzina da un rivenditore autorizzato dopo una forte collisione o forte urto.

Riparazione o sostituzione di una camera d'aria

1. Rimuovere la ruota posteriore e rilasciare eventuale aria dalla camera d'aria.
2. Utilizzando una leva per pneumatici di bicicletta, sollevare una parete dello pneumatico per estrarla dal cerchione. Non utilizzare oggetti appuntiti, come un cacciavite, che potrebbero danneggiare la camera d'aria.
3. Estrarre la camera d'aria dallo pneumatico.
4. Riparare la camera d'aria utilizzando un kit di riparazione per biciclette o, se necessario, sostituirla.
5. Gonfiare leggermente la camera d'aria finché non diventa rotonda.
6. Inserire la valvola nell'apposito foro sul cerchione e posizionare la camera d'aria all'interno dello pneumatico (questa deve essere posizionata perfettamente intorno allo pneumatico senza pieghe).

7. Sollevare la parete dello pneumatico oltre il bordo del cerchione. Iniziare vicino alla valvola e utilizzare una leva per pneumatici di bicicletta. Quando si esegue questa operazione, controllare l'intera circonferenza per assicurarsi che la camera d'aria non rimanga intrappolata tra lo pneumatico e il cerchione.
8. Gonfiare lo pneumatico alla pressione di esercizio massima. Controllare che lo pneumatico non presenti perdite d'aria.

Pezzi di ricambio

 Tutti i pezzi di ricambio possono essere richiesti a un rivenditore autorizzato Invacare. Un elenco aggiornato dei pezzi di ricambio è disponibile su Internet all'indirizzo www.invacare.it.

8.3 Pulizia

Se pulita regolarmente, la carrozzina durerà più a lungo nel tempo.

! IMPORTANTE!

La sabbia e l'acqua di mare possono danneggiare i cuscinetti e far arrugginire le parti in acciaio in caso di deterioramento della superficie.

- Esporre la carrozzina a sabbia e acqua di mare solo per brevi periodi e pulirla bene ogni volta che si rientra dalla spiaggia.

! IMPORTANTE!

- Non usare abrasivi ruvidi, prodotti detergenti aggressivi o pulitrici ad alta pressione. Non utilizzare mai acidi, sostanze alcaline o solventi quali acetone o diluente per cellulosa.
- Utilizzare sempre i normali prodotti detergenti per la casa.

1. Pulire i cuscini e le parti metalliche con un panno morbido inumidito.
2. In caso di pioggia, asciugare bene la carrozzina con un panno.
3. Se la carrozzina è sporca, pulirla non appena possibile con un panno umido, quindi asciugarla.

 Una pulizia periodica rivelerà inoltre l'eventuale presenza di parti allentate o usurate e assicurerà il regolare e buon funzionamento della vostra carrozzina. Perché possa funzionare al meglio e in sicurezza, è importante che la vostra carrozzina sia sottoposta a regolare manutenzione, proprio come ogni altro veicolo. In caso di rivestimento molto macchiato o di superfici molto danneggiate, contattare un rivenditore autorizzato per richiedere maggiori informazioni.

Pulizia del rivestimento

Per la pulizia del rivestimento, fare riferimento alle istruzioni riportate sull'etichetta presente sul sedile, sul cuscino e sul rivestimento dello schienale.

Pulizia delle superfici metalliche

Per pulire le superfici metalliche, occorre utilizzare un panno morbido imbevuto di acqua calda e detergente delicato.

1. Passare un panno umido.
2. Asciugare le superfici con un panno asciutto.

Per rimuovere le abrasioni e ridare lucentezza, è possibile utilizzare della cera per automobili.

Pulizia delle superfici in plastica

Per pulire le superfici in plastica, occorre utilizzare un panno morbido imbevuto di acqua calda e detergente delicato.



IMPORTANTE!

– Per pulire le superfici in plastica, non usare solventi né detersivi da cucina.

1. Sciacquare le superfici con acqua pulita.
2. Asciugare le superfici con un panno asciutto.

8.4 Disinfezione

La carrozzina può essere disinfettata spruzzando o applicando disinfettanti testati e approvati.



Spruzzare un prodotto di pulizia e disinfezione (battericida e fungicida che soddisfa le norme EN1040/EN1276/EN1650) e seguire le istruzioni fornite dal produttore.

9 Guida alla soluzione dei problemi

9.1 Informazioni per la sicurezza

I guasti possono derivare dall'utilizzo quotidiano, dalle regolazioni o dall'utilizzo diverso della carrozzina. Nella seguente tabella viene mostrato come identificare e riparare i guasti.



AVVERTENZA!

- Contattare immediatamente il rivenditore autorizzato se si nota un guasto della carrozzina, ad esempio una variazione notevole della movimentazione.



IMPORTANTE!

- Alcune delle azioni indicate devono essere eseguite da un rivenditore autorizzato. Sono indicate. Si raccomanda di far eseguire *tutte* le regolazioni da un rivenditore autorizzato.

9.2 Identificazione e riparazione dei guasti

Guasto	Causa possibile	Azione
La carrozzina non avanza in linea retta	Pressione degli pneumatici errata su una ruota posteriore	Pressione degli pneumatici corretta, → 3.7 Pneumatici, pagina 117
	Uno o più raggi rotti	Sostituire il/i raggio/i rotto/i, → rivenditore autorizzato
	Tensione dei raggi differente	Regolare la tensione dei raggi allentati, → rivenditore autorizzato
	Cuscinetti delle ruote anteriori sporchi o danneggiati	Pulire o sostituire i cuscinetti, → rivenditore autorizzato
I freni agiscono in modo non efficace o asimmetrico	Pressione degli pneumatici errata su una o entrambe le ruote posteriori	Pressione degli pneumatici corretta, → 3.7 Pneumatici, pagina 117
	Regolazione dei freni errata	Correggere la regolazione dei freni, → rivenditore autorizzato
La resistenza all'avanzamento è molto elevata	Pressione degli pneumatici insufficiente sulle ruote posteriori	Pressione degli pneumatici corretta, → 3.7 Pneumatici, pagina 117
	Ruote posteriori non parallele	Assicurarsi che le ruote posteriori siano parallele, → rivenditore autorizzato
Le ruote anteriori oscillano quando la velocità di marcia è elevata	Tensione insufficiente del blocco cuscinetti delle ruote anteriori	Serrare leggermente il dado sull'asse del blocco cuscinetti, → rivenditore autorizzato
	Ruota anteriore liscia	Sostituire la ruota anteriore, → rivenditore autorizzato
La ruota anteriore gira con difficoltà o è bloccata	Cuscinetti sporchi o difettosi	Pulire o sostituire i cuscinetti, → rivenditore autorizzato

10 Dopo l'utilizzo

10.1 Conservazione



IMPORTANTE!

- Rischio di danni al prodotto
- Non posizionare il prodotto vicino a fonti di calore.
 - Non conservare mai altri oggetti sopra la carrozzina.
 - Conservare la carrozzina al coperto e in un ambiente asciutto.
 - Vedere il limite di temperatura nel capitolo 11.3 Condizioni ambientali, pagina 150

A seguito di un lungo periodo di stoccaggio (più di quattro mesi), la carrozzina deve essere controllata secondo quanto indicato nel capitolo 8 Manutenzione, pagina 140

10.2 Riutilizzo

La carrozzina è adatta per essere riutilizzata. Devono essere intraprese le seguenti azioni:

- Pulizia e disinfezione, 8.3 Pulizia, pagina 143 e 8.4 Disinfezione, pagina 144 in questo manuale.
- Ispezione, 8.2 Programma di manutenzione, pagina 140 in questo manuale.
- La carrozzina deve essere adatta al nuovo utente in base alla documentazione di manutenzione (disponibile presso il rivenditore Invacare locale autorizzato).

10.3 Smaltimento

Tutelare l'ambiente provvedendo allo smaltimento appropriato della propria carrozzina. Per lo smaltimento osservare le norme di legge nazionali e locali.



Per lo smaltimento corretto rivolgersi al proprio rivenditore specializzato o all'amministrazione del proprio comune per ricevere l'indirizzo di un centro di smaltimento locale.

11 Dati tecnici

11.1 Dimensioni e peso

Tutte le specifiche relative a dimensioni e peso fanno riferimento a una vasta gamma di carrozzine con configurazione standard. Le dimensioni e il peso (in base alla norma ISO 7176-1/5/7) possono variare a seconda delle diverse configurazioni. In alcune configurazioni, la carrozzina supera le dimensioni consigliate per una carrozzina.

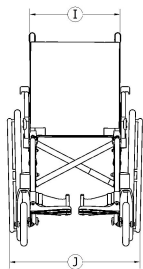
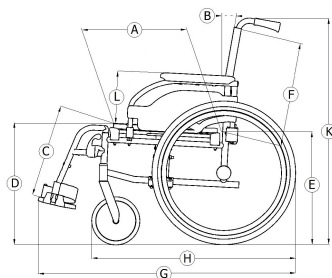

Ⓒ	Lunghezza complessiva con poggiamambe	1085 – 1125 mm
Ⓙ	Larghezza complessiva	608 – 700 mm
	Lunghezza da piegata	1025 mm
	Larghezza da piegata	250 mm
	Altezza da piegata	735 – 950 mm
	Peso totale	da 17,5 kg
	Peso della parte più pesante	10 – 14 kg
	Stabilità statica in discesa	0° – 18°
	Stabilità statica in salita	0° – 9°
	Stabilità statica laterale	0° – 19°
	Inclinazione del sedile in piano	3° – 7°
Ⓐ	Profondità effettiva del sedile	450 – 470 mm
Ⓛ	Larghezza effettiva del sedile	355 – 480 mm, in incrementi di 25 mm
Ⓓ	Altezza della superficie del sedile sul bordo anteriore	438 – 488 mm, in incrementi di 50 mm

Ⓔ	Altezza della superficie del sedile sul bordo posteriore	416 – 436 mm, in incrementi di 50 mm
	Inclinazione dello schienale (fissa)	9°
Ⓕ	Altezza dello schienale	450 – 470 mm
Ⓒ	Distanza tra poggiatesta e sedile	335 – 460 mm, in incrementi di 25 mm
	Inclinazione del poggiatesta rispetto alla superficie del sedile	106° / 0° – 80°
Ⓖ	Altezza dal bracciolo rispetto al sedile	251 – 265 mm
	Posizione frontale della struttura del bracciolo	290 – 305 mm
	Diametro dell'anello corrimano	535 mm
	Posizione orizzontale dell'asse	10 – 47 mm
	Raggio di sterzata minimo	915 mm
	Larghezza stivaggio	250 mm
	Altezza stivaggio	735 – 1050 mm
	Lunghezza stivaggio	1025 mm

Ⓗ	Lunghezza complessiva senza poggiatesta	835 – 875 mm
Ⓚ	Altezza complessiva	950 mm
	Peso max. utilizzatore	125 kg
	Raggio di rotazione	1280 mm
	Inclinazione massima freno	7°

11.2 Materiali

Telaio/tubi dello schienale	Acciaio
Rivestimento (sedile e schienale)	Poliuretano espanso, tessuto in nylon e poliestere
Maniglie di spinta	PVC
Parti in plastica quali maniglie dei freni, proteggibiti, pedane, braccioli e parti di molti accessori	Materiale termoplastico (ad es. PA, PP, ABS e PUR) conforme al contrassegno sulle parti
Meccanismo di ripiegamento / tubo tensore verticale / parti di serraggio / forcelle delle ruote orientabili	Alluminio, acciaio
Viti, rondelle e dadi	Acciaio



Tutti i materiali utilizzati sono anticorrosione. Garantiamo di utilizzare esclusivamente materiali e componenti conformi alla direttiva REACH.

11.3 Condizioni ambientali

Limite di temperatura	da -20 °C a +40 °C
Umidità relativa	Dal 20% al 75%
Pressione atmosferica	da 800 hPa a 1060 hPa



Attenzione: se conservata a basse temperature, la carrozzina deve essere preparata come indicato nel capitolo 8 Manutenzione, pagina 140 prima di poterla utilizzare.

Invacare distributors

Portugal:

Invacare Lda
Rua Estrada Velha, 949
P-4465-784 Leça do Balio
Tel: (351) (0)225 1059 46/47
Fax: (351) (0)225 1057 39
portugal@invacare.com
www.invacare.pt

Italia:

Invacare Mecc San s.r.l.,
Via dei Pini 62,
I-36016 Thiene (VI)
Tel: (39) 0445 38 00 59
Fax: (39) 0445 38 00 34
italia@invacare.com
www.invacare.it

España:

Invacare SA
c/Areny s/n, Poligon Industrial de Celrà
E-17460 Celrà (Girona)
Tel: (34) (0)972 49 32 00
Fax: (34) (0)972 49 32 20
contactsp@invacare.com
www.invacare.es



Invacare France Operations
Route de St Roch
F-37230 Fondettes
France

1642998-A 2017-05-30



Making Life's Experiences Possible®



Yes, you can.®